



**Данное издание оцифровано  
в Воронежской областной  
универсальной научной библиотеке  
им. И.С. Никитина**

394018, г. Воронеж, пл. Ленина, 2 / ул. Орджоникидзе, 36

Понедельник– четверг 9.00-20.00

Суббота, воскресенье 12.00-20.00

Пятница -выходной

<http://vrnlib.ru>  
<http://vk.com/vounb>  
e-mail: [vounb@mail.ru](mailto:vounb@mail.ru)  
+7 (473) 255-05-91

# КОММУНА

Газета Центрального Черноземья России - Издается в Воронеже

Основана 20 мая 1917 г.

27 мая  
ПЯТНИЦА

№№ 109-110  
(22073-22074)  
Цена 40 руб.



**Реформы  
и реформаторы**  
2 стр.

**Во саду ли,  
в огороде**  
3-4 стр.

**На голубом  
экране**  
7 стр.

**Офисные  
кресла**

(Италия)  
от самых доступных (\$80)  
до самых престижных.  
И другая офисная мебель  
со склада в Воронеже.  
Тел. (0732) 55-53-65



**Информ-пульс**

**Горячая линия**  
Государственная Дума приняла Федеральный закон о порядке опубликования и вступления в силу федеральных конституционных законов, федеральных законов, актов палат Федерального Собрания.

Государственная Дума Федерального Собрания России приняла решение создать депутатскую комиссию, которая будет следить за ходом выполнения постановлений Думы об объявлении амнистии в связи с принятием Конституции Российской Федерации и об объявлении политической и экономической амнистии.

Украина никогда не приобретет к экономической изоляции или нажиму в отношении Крыма. Такие санкции к своим же гражданам выглядели бы абсурдными со стороны нашего государства.

«Не все верхние эшелоны власти осознали необходимость развития духовной сферы», - сказала на пресс-конференции в Государственной Думе председатель Комитета по культуре, образованию и науке Любовь Рожкова.

Реальные денежные доходы населения России выросли в первом квартале этого года на десять, а в апреле еще на два процента. Однако 25,2 миллиона человек, или 17 процентов населения, имели доход ниже прожиточного минимума.

Президент Борис Ельцин утвердил рассмотренную и одобренную ранее Советом Безопасности Федеральную программу по усилению борьбы с преступностью на 1994-1995 годы.

По сообщению РИА «Новости» информация получена по каналам связи компании «Информсвязь-Черноземье».

**ПОГОДА**

Сегодня днем по области ожидается переменная облачность, местами кратковременные дожди, грозы. Ветер южный, 5-10 м/сек. Температура 16-21 градус.  
В Воронеже небольшой кратковременный дождь, температура 18-20 градусов. Атмосферное давление будет падать.  
28-29 мая - небольшие кратковременные дожди. Ветер южный с переходом на северозападный, 6-11, днем 29-го - порывы до 15-18 м/сек. Температура ночью 7-12, днем 28-го - 21-26, 29-го - 16-21 градус.

**СОКРАТИЛИСЬ ПЕРЕВОЗКИ. НАВСЕГДА?**

Как живет сейчас обычное, по производственным меркам, предприятие? АО «Центрчерноземмежавтотранс» в еще недавние дореформенные времена за месяц перевозило 40-50 тысяч тонн грузов, за что имело 15-18 млн. рублей доходов. За весь прошлый год, по словам генерального директора А. К. Огнева, перевезено... 2,5 тысячи тонн.  
Причины! Обвалный спад производства на предприятиях вызвал соответственно и резкое снижение перевозок продукции этих предприятий.  
- Сейчас у нас одна задача, - говорит А. К. Огнев. - Сохранить свой производственный потенциал до лучших времен.  
Надеемся, эти времена наступят. Кстати, выяснилось, что Альберту Константиновичу исполнилось ровно 60 лет. Поздравляя юбиляра, хотелось бы пожелать ему, чтобы «Центрчерноземмежавтотранс» стал процветающим предприятием задолго до следующего юбилея своего руководителя.

**КОНТАКТЫ В МОСКВЕ**

Заместитель председателя Воронежской областной Думы А.М.Накавасин, будучи в Москве, передал в Конституционный суд РФ на экспертизу проект Устава Воронежской области. В беседе с членами КС разговор шел о том, каким быть законодательству субъектов Федерации, в частности, Воронежской области, о балансе властей в регионах, о местном самоуправлении и о других проблемах.  
Вчера по возвращении из Москвы А.М. Накавасин сообщил, что он имел также возможность поделиться с председателем Роскомпечати Б.С.Мироновым мнениями и предложениями воронежских журналистов, касающихся законопроекта о государственной поддержке средств массовой информации, необходимости в принятии которого давно назрела. Достигнута договоренность о проведении в Воронеже регионального совещания работников прессы.  
Заместитель председателя облдумы обсудил также с главными редакторами центральных газет «Российские вести» В.Н.Кучером и «Экономика и жизнь» Ю.В.Якутиным пути взаимовыгодного сотрудничества редакций этих изданий с воронежскими средствами массовой информации.

**ЖЕНСКИЙ ВОПРОС**

Помочь женщине обрести себя в новых экономических условиях - один из пунктов программы деятельности городской независимой женской демократической инициативы «Не жди». Среди конкретных инициативы - предоставление женщинам рабочих мест, организация и проведение занятий в школе семейного предпринимательства, участие в мероприятиях центра занятости населения.

**СОФИЯ РОТАРУ ПОЕТ О ЛЮБВИ**

Народная артистка Советского Союза София Ротару совершает очередное турне по России. После Самары, Белгорода и Тамбова 1 июня она прибудет в Воронеж. Здесь, в помещении цирка, состоится единственный концерт (начало в 18.30) ее новой программы «Горько-сладкий вкус любви». София Ротару по-прежнему молода сердцем и поет о любви.

**"ВЛАВЬ" НА ПЛИТЕ**

Сельский завод в Митрофановке Кантемировского района чуть ли не всю страну обеспечил транспортерами для жилищно-коммунальных ферм. Ныне же изделия затоварились. Они хозяйствам стали не по карману. Там обычные вилы в руках дожили вновь в ходу.  
А завод, чтобы выжить, «заплывает» в рынок с товаром на все вкусы. Выпускает печную плиту, санки и кормодобылки, кухонный нож и коленвал для «Жигулей». Торгуют продукцией как на выезде, так и в собственном магазинчике у заводской проходной.

**ЮБИЛЕЙ УЧИТЕЛЯ**

Вчера студенты и преподаватели факультета журналистики Воронежского государственного университета, представители областных средств массовой информации, творческих союзов, трудовых коллективов тепло поздравили доктора филологических наук, декана журфака Л.Е.Кройчика к 60-летию.  
Коммуноядцы, среди которых много учеников Л.Е.Кройчика, адресовали Матру самые искренние слова по случаю юбилея.

**«ЖИГУЛИ» ДО МАГАЗИНА ДОВЕЛИ**

Когда есть нечего, «Жигули» - это уже не средство передвижения, а большая роскошь. Вот почему в АО «Дубравное» Грибановского района без сожаления особенно расстались с авто, продав на сторону. Вырученные деньги можно было бы и проесть. Но акционеры поступили мудрее: они на них прикупили товары для ардранового и кооперативной торговли нового магазина.

Новую отрасль сельскохозяйственного производства - коммерческую торговлю - также осваивают крестьяне акционерного общества «Озерное».

*Всегда на этом месте  
рисует А. Бабкин*



## Братьев граница не разделит

Указом Президента России 28 мая официально объявлено праздником - Днем пограничника. В связи с этим зам. главы администрации области В.Ф. Ковалев и командующий Западной группой пограничных войск РФ генерал-майор Б.И. Грибанов встретились с журналистами.

В.Ф. Ковалев сообщил, что 27 мая состоится торжественное собрание по случаю Дня пограничника, а 28 - возложение цветов на площади Победы. Разнообразить программу, провести военно-спортивный праздник в этом году, к сожалению, не удастся, хотя бы потому, что в Воронеже пока нет ни одного пограничника срочной службы.  
Б.И. Грибанов рассказал, что собой представляет Западная группа и какие она выполняет задачи.

На 1 апреля 1994 года в ее составе насчитывалось три отдельных КПП - в Брянске, Белгороде, Ростове-на-Дону. И несколько десковых постов - сейчас на них служат несут от 5 до 12 человек. В ближайшее время планируется открыть отдельные КПП в Курске, Валуйках, Миллерово.  
«Зона ответственности» Западной группы погранвойск - это участок российско-украинской границы протяженностью 2245 километров (от стыка границ Латвии, Белоруссии и России до стыка Ростовской области и Краснодарского края) и вся европейская часть России (за исключением Карелии и Северного Кавказа). И кроме того, все контрольно-пропускные пункты в аэропортах Перми, Уфы, Казани и многих других городов.  
Некоторые пытаются осесть в России.  
В среднем за сутки через участок Западной группы границы пересекают более полумиллиона человек, 319 пассажирских поездов, 124

электрички, 210 автобусов и около 140 тысяч автомобилей.  
За вторую половину 1993 года задержана контрабанда на сумму в 2 млрд. руб. и, по неполным данным, 600 килограммов наркотиков. (Последнее - большая беда и для украинских пограничников. Только в январе они конфисковали около 400 килограммов наркотиков).  
Такая нагрузка приходится на восемь сотен российских пограничников...  
Генерал Б.И. Грибанов рассказал также о своих встречах с командующим Юго-Восточным пограничным округом Украины И.Т. Чудновским, совместных пресс-конференциях. В ходе них неоднократно подчеркивалось, что границы не должны разделять два братских народа. Ни о какой жесткой охране границ речи не идет, и этого не будет. По крайней мере, сказал Б.И. Грибанов, мы бы этого не хотели... Представители погранвойск высказались за организацию совместного пограничного контроля в пунктах пропуска. Меморандум Президентом подписан, осталось согласовать детали. В июне в Донецке намечается провести совместное совещание представителей пяти областей (с той и другой стороны) России и Украины. Границы не должны стать препятствиями для связей двух народов.

Кстати: вместе с Россией День пограничника будут отмечать Грузия, Армения, Таджикистан, Туркмения, Киргизия, Белоруссия и Украина перенесли праздник.  
В. РУДЕНКО.

**ГРИГОРИЙ ЯВЛИНСКИЙ:**

## «Меня такие реформы не устраивают»

«Я знаю, как проводить реформы. И не потому, что я такой умный, а просто за мной несколько десятков умных и непроданных людей. Если для этого надо стать президентом, значит, надо им стать», - сказал лидер фракции Государственной Думы «Лбаово» Григорий Явлинский, выступая во вторник перед трудовым коллективом Воронежского АО по выпуску тяжелых механических пресов. Встреча с рабочими (в зале находились и управленцы, но меньшим числом) состоялась буквально через два часа после того, как он вышел из московского поезда.

«Умеет Г. А. Явлинский расположить к себе людей - этого у него не отнять: открыт, привлекателен, ироничен, за словом в карман не лезет, ну в общем, «свой мужик». Он не стал топать рабочих пространственными речами, после короткого вступления: «Сегодня не выборы, и все речи оставим до того времени. Я хочу говорить с вами, как с моими избирателями», в течение полутора часов отвечал на вопросы зала. И вот тогда Г. А. Явлинский показал, что с народом умеет говорить не только лидер ЛДПР: хорошие вопросы с мест чередовались с достойными ответами экономиста. Зал на них отвечал аплодисментами.

(Продолжение на 2-й стр.)



## Выбирайте «Коммуну»

В редакцию «Коммуны» поступили данные о ходе подписки на газеты с доставкой во втором полугодии 1994 года.

Сообщаем нашим читателям, что «Коммуны» на вчерашний день подписано 71059 экземпляров.

У «Воронежской недели», являющейся приложением к нашей газете, теперь уже 20258 подписчиков.

Данные по некоторым другим газетам на 26 мая: «Аргументы и факты» - 31311, «Воронежский курьер» - 16102, «Труд» - 15578, «Комсомольская правда» - 11880, «Берег» - 11566, «Утро» - 9726, «Независимый курьер» - 1730 экземпляров.

Напоминаем, что подписка на «Коммуну», как и на другие издания, заканчивается 31 мая.

Спешите сделать свой выбор!

Ф.СП-1

АБОНЕМЕНТ на газету <b>51160</b>	
<b>КОММУНА</b>	(ИНДЕКС ИЗДАНИЯ)
КОЛИЧЕСТВО КОМПЛЕКТОВ	1
на 1994 год по месяцам:	
	7 8 9 10 11 12
Куда	
(почтовый индекс)	(адрес)
Кому	
(фамилия, инициалы)	
ДОСТАВОЧНАЯ КАРТОЧКА	
на газету <b>51160</b>	(ИНДЕКС ИЗДАНИЯ)
ПВ	место пер
<b>КОММУНА</b>	
Стоимость подписки	руб. коп.
адресовки	руб. коп.
на 1994 год по месяцам:	
	7 8 9 10 11 12
Куда	
(почтовый индекс)	(адрес)
Кому	
(фамилия, инициалы)	

# «МЕНЯ ТАКИЕ РЕФОРМЫ НЕ УСТРАИВАЮТ»

(Окончание. Начало на 1 стр.)

Что думает Григорий Алексеевич по поводу программ правительства (и есть ли они у него?), почему никто не отвечает за развал экономики? Г. А. Яглинский напомнил о своей программе «500 дней», которую постигла печальная участь.

В ней мы расписали все, что собираемся делать в течение 1,5 лет. И правительство пришло бы отвечать, если бы оно не укладывалось в какие-то нормативы. Мне удалось что-то сделать только в Нижнем Новгороде. Последний раз о программе упоминали в связи с принятием бюджета: на какие цели будем тратить деньги налогоплательщиков, правительство так и не ответило. Программы нет, а если вы не можете выбрать приоритеты, то тогда деньги, сколько было у вас их ни было, бесследно исчезнут.

Легко критиковать правительство, а что бы предпринял Г. А. Яглинский, какие бы указы подписал бы он в случае избрания Президентом?

Главное, что они были бы связаны с той ситуацией, которая сложилась в стране. Я бы начал дело с уборки. С ликвидации первых эшелонов коррупции, с приведения правительства, администрации Президента, аппарата в норму.

Второе: определиться в вопросах собственности. Большинство предприятий зависли в воздухе: они еще не частные и уже не государственные. И ни один директор не знает, что его ждет завтра... Для меня принципиально важно, чтобы собственность защищалась государством.

Третье: немедленно вернуться к проблеме экономического договора с бывшими республиками СССР. Все, что происходит в Крыму, связано с тем, что не работает экономика. И эта вещь заменяется БТРами, декларациями. Четвертый вопрос - о безопасности граждан.

Пятое - реконструирование бюджета. Я был бы прежде всего ответствен за ваши деньги. И Запад, и Восток будут с нами сотрудничать, но на содержание нас никто не возьмет.

На что должен работать бюджет? На экономическую независимость, стабилизацию национальной валюты. На достижение политической стабильности, безопасности страны... По каждому направлению необходимо выбрать что-то одно и решать. Взять, к примеру, и отремонтировать все школы в стране... Мы, россияне, можем сделать все, что угодно. Захотели - провели электрификацию страны, захотели - создали самую большую армию... Чувство национальной неполноценности, которое в нас внедряется, оно ни на чем не основано. Выработаем идею - и встанем на ноги...

Пожалуй, это был один из самых обширных программных ответов Г. А. Яглинского. Затем он ответил на вопросы: ...о Думе: «Сложилась такая ситуация: Дума не участвует в текущей жизни страны. Она только принимает Законы.»

...о событиях в Крыму: «Это самое больное место, наряду с Югославией. Скорее всего, ситуация объяснима: предстоят выборы на Украине, положение плохое - самостоятельность ничего не дала, а значит, выборы нужно отложить. Для этого рас-

кручиваются националистические вещи».

...о Беловежском соглашении: «С экономической точки зрения - это абсурд. С юридической... Большое горе, когда миллионы людей объявили, что СССР больше нет, в мгновение ока разрушили экономическое пространство, и армию.»

...о Конституции: «Нам нужно разобраться до конца: приняли мы ее или нет... Конституция концентрирует в руках Президента неограниченную власть - это опасно. Ни один Президент с таким объемом власти не справится. Но вокруг него собрался люди, которых мы не знаем... Для государства это крайне опасно. Затем:

парламент должен контролировать, как власть расходует деньги. Но сегодня легче научить крокодила летать, чем внести поправки в Конституцию».

...о увеличении пенсионного возраста: «О каком бы вы законе ни спросили, я могу сказать: разрабатывается. Их столько... В ближайшее время такого закона не будет - бюджет уже принят. Нельзя экономить на стариках».

...о том, почему Государственной Думой был подписан Договор об ограничении вооружений без обсуждения: «Рыбкин захотел подписать, он его и подписал... Почему мы выступили против этого «доку-



Рисунок И. ЛЕВИТИНА.

мента о всеобщей любви? Для нас главным было создать комиссию, которая бы расследовала события 3 - 4 октября 1993 года. Как только комиссия была создана, принесли документ об амнистии... Мы почувствовали, что и та, и другая сторона заинтересованы в амнистии. И в итоге Дума голосовала за букетиз документов. Чего в нем только не было! А главное, что преследовалось - ликвидировать комиссию.

Мы не подписали «пакт о любви» потому, что в нем нет содержания, программы».

...о советниках Президента: «Ему нужны серьезные, незаметные люди».

...о реформах в России: «Считаю, что реформы в России должны идти снизу вверх. Сейчас иное время, чем было при большевиках: нет ни административной системы, ни КПСС, ни КГБ. Москва не сможет реформировать всю страну. Люди живут так, как им хочется жить, и Воронеж не похож ни на Архангельск, ни на Тюмень... Москва лишь должна обеспечивать их проведение».

Помните, с каких лозунгов начинало наше правительство: финансовая стабилизация, приватизация, сокращение аппарата... К чему пришли? Меня такие реформы не устраивают. Реформы должны идти таким образом, чтобы в конце них никто не стрелял.

Я нахожусь в оппозиции не к правительству, а к тому типу реформ, которые привели к застою... ...о ваучерах: «Помните, перед выборами Жириновский обещал каждой женщине по мужу? Это из той же программы. Прошедшая страница... Самые крупные фонды обещают по 30 тысяч в год - это вообще ничего».

...о Законе о коррупции: «У кого поднимается рука голосовать против такого Закона?! Но он направлен против медсестер, таксистов, а против серьезных «рыб» в нем ничего нет. Абсурд: разве может этот закон касаться всех форм собственности...»

...о ценовой политике: «В чем здесь политика, если цены растут? Рост цен - это, как температура у больного. А мы вместо того, чтобы лечить больного, сбиваем температуру на градуснике».

Были конкретные вопросы по отношению к политикам, блокам Госдумы. ...о Жириновском: «Мне что, с трибуны сказать!..»

...о роли Женщин России в парламенте: «Они там точно какую-то роль играют. То к одним примкнут, то к другим. Политика по половому признаку - это, конечно, уровень...»

...О членах правительства, отправивших родственников за границу: «Я им не верю, потому что они не верят самим себе. В царской России инженер, построивший мост, становился под ним, когда по мосту пускали транспорт».

О Горбачеве высказался довольно прямо: «Крайне надежный человек, с ним до конца дороги не дойдешь. Многие не понимают, не считают проблемой обмануть стоящего рядом. Когда я с ним говорю - мне очень долго не хочется с ним встречаться».

Более осторожно политик отозвался о Рыбкине: «Он не является моим союзником».

Если бы перед Г. А. Яглинским был бы президент или премьер-министром, что бы он выбрал? На что он ответил: «Меня интересует то место, которое позволит проводить реформы». И далее - фраза, которую мы вынесли в начало материала.

...Сидевший рядом со мной рабочий в спецовке сказал: «Молодец, грамотный мужик». Зал провозжал московского политика аплодисментами. Как мне показалось, искренними. Очень хочется верить, что таким же искренним был и наш гость.

В. РУДЕНКО.

## Социальная сфера

### Просьба ветеранов тыла

Много претензий высказывается сейчас в адрес областного и районных комитетов социальной защиты населения. Особенно со стороны участников, инвалидов Великой Отечественной войны. Об этом не раз рассказывалось на страницах «Коммуны». А недавно в редакцию обратился председатель областного совета ветеранов тыла П. Г. Протоверов с просьбой обнародовать письмо ветеранов тыла, адресованное главе администрации области А. Я. Ковалеву и председателю областной Думы И. М. Шабанову.

В письме, в частности, говорится, что с тех пор, как были созданы комитеты социальной защиты населения на базе соборов, в их работе мало что изменилось даже после того, как ряд функций по защите пенсионеров был изъят у профсоюзных и передан этим комитетам.

Так, социальное страхование по начислению пенсий производится в отдельных случаях не в полном объеме, предусмотренном законодательством. Ежедневно по этому вопросу тысячи пенсионеров обращаются в комитеты, но в подавляющем большинстве случаев не находят поддержки. Чтобы пересмотреть пенсию, человек вынужден несколько часов отстоять в очереди, а попасть на прием к юристу или другому должностному лицу - целая проблема.

Чтобы добыть средства к существованию, пенсионеры сами собирают различные справки, подтверждающие трудовую стаж, с выездом за пределы области, для увеличения пенсии или надбавки к ней по льготам, а в то время, как эта работа возложена на комитеты социальной защиты.

Путевки на санаторно-курортное лечение или оздоровление стали получать значительно меньше пенсионеров, чем это было при существовании соборов.

Ряд ветеранов тыла спустя 49 лет после окончания войны не может получить удостоверение на предусмотренные им льготы. Таких насчитывается в Воронеже около 30 тысяч человек, а по области - свыше 50 тысяч человек. В некоторых комитетах отдельные служащие обращаются с пенсионерами грубо, невнимательно.

Авторы письма считают необходимым принимать на работу в комитеты на конкурсной основе, чтобы все поступившие проходили обучение у юристов, врачей, психологов и других специалистов высокой квалификации. Было бы правильно при каждом комитете установить дежурство, вывесить расписание работы, наладить поздравления по случаю дней рождения, праздников всех ветеранов.

Высказывается также просьба ввести ряд дополнительных льгот для пенсионеров по оплате за лекарства, жилье и коммунальные услуги, телефон, радио. Помощь должным образом наладить работу имеющихся и открыть новые магазины по обслуживанию ветеранов как продуктами питания, так и одеждой, обувью.

Проводимая Правительством РФ индексация пенсий и выплата разовых надбавок не могут компенсировать пенсионерам потери в связи с непрерывающейся инфляцией. Поэтому ветераны просят помочь в организации промышленных и иных предприятий с льготным налогообложением, которые находились бы в ведении ветеранских организаций.

## Конфликтная ситуация

### ШКОЛЬНАЯ ВЕНДЕТТА

Конфликты в подколлективах, к сожалению, не такая уж редкость в наших школах. Но чтобы они возникали на почти ровном месте, а по своим разрушительным последствиям оказывались эквивалентными взрыву, - такого не встречал в своей практике.

Маленькую сельскую школу в Рождественском Поворинского района уже много месяцев сотрясали разборки. На очередную встречу пригласили прессу, должностных лиц из отделов по образованию администрации района и области, учителей, родительский комитет. Все поместилось в одном классе. Сторонники директора школы сели по правую сторону, нейтрально настроенные и не заинтересованные лица - посередине, оппозиция уместилась на малой части класса слева.

Только несколько минут сгустились черные тучи, зато несколько месяцев подряд сверкали молнии гнева и громыли раскаты взаимного недовольства и неуважения к мнению сторон.

В наэлектризованной атмосфере хуже всего и труднее было тем, кто искренне пытался разобраться в истоках настоящей вендетты в Рождественской школе. Начнутого, что произошло «ЧП». Один подросток по имени Саша вместе с другими ребятами разбил зимой окна в школе. Администрация родителям провинившихся учеников предложила застеклить окна. Но не только те, что были на их совести, а также и другие, подвергшиеся разбиению

в иные времена. Кроме того, предлагалось вроде бы перекрыть часть крыши и, по заявлению матери Саши Е. Андреевой, даже заглазгить за невесть когда и невесть кем украденные мешки.

Стекла вставили, но осталась смертельная обида и желание указать директору А. Литвинову на явное превышение своих полномочий. Подключилась райпрокуратура. Действия подростков она квалифицировала как шалость.

Подключился и комитет по образованию при администрации района, который в ответ на представление прокуратуры об отстранении директора А. Литвинова от работы выдвинул версину преднамеренно раскопавшегося окна. Таким образом, кроме явного хронического конфликта родителей Андреевой со школьной администрацией и с родительским комитетом на глазах явно вызревало и бурлило межведомственное противостояние - конфликт между комитетом по образованию и прокуратурой. И чем с большим напором руководящий представитель первого Р. Набатников отвергал причастность директора к рукотворенному конфликту к прокуратуре Андрееву, тем еще с большей аргументированностью заместитель прокурора А. Непринцев доказывал вину руководителя школы в «физическом и психологическом насилии и невоспитательных приемах воспитания».

Впрочем, у древа конфликта есть только не эти скандальные ветви.

Ю. ЕРМАКОВ, соб. корр. «Коммуны», Поворинский район.



ПОЗАДИ - ЖИЗНЬ.

## Возвращаясь к напечатанному

### О ВЗЯТКАХ И ХИЩЕНИЯХ

6 мая в газете было опубликовано интервью начальника регионального управления по борьбе с организованной преступностью А. П. Колесникова. Говоря о неблагоприятных делах банковских работников, Анатолий Петрович в числе других назвал и Россосанский сбербанк. В редакцию пришло письмо от управляющего банком В. Г. Каленина. Он пишет: «Никто никаких взяток из работников Россосанского сбербанка не брал, никто этим вопросом не занимался и поэтому от имени всего коллектива Россосанского сбербанка требую опровержения через вашу газету данной публикации, т. к. я, как управляющий, и мои работники чувствуют себя крайне неловко после такой статьи и очень возмущены».

Признаем: допущена ошибка, и мы с Анатолием Петровичем Колесниковым приносим свои извинения работни-

кам Россосанского сбербанка. Они не виновны в злоупотреблениях, и остается только радоваться, что в этом учреждении подобрались такой честный коллектив. Этого не скажешь об их соседях - должностных лицах Россосанского филиала банка «Энергия» (вот о ком должна была идти речь в интервью). Здесь суммы хищений и взяток составили около 500 миллионов рублей, незаконно полученных кредитов свыше 1,2 миллиарда, а если считать и суммы невозврата, то потянет на 2,5 миллиарда. И это еще далеко не весь обнаруженный ущерб. Таковы нынче в России темпы воровства.

После публикации интервью раздался звонок из Борисоглебска: «Почему вы умолчали о наших деятелях? Ну что ж, обнаружим и эти секреты. Управляющий борисоглебским филиалом акционерного коммерческого банка потребительской кооперации «Коопбизнесбанк» А. А. Жид-

ких занимался вымогательством у граждан, получающих большие кредиты. Александр Андреевич брал взятки от 400 до 500 тысяч рублей, не брезговал дорогостоящей мебелью и японской аппаратурой. Можно и еще пример. Должностные лица Лебедянского филиала АБ «Липецк-кредит» за взятки предоставляли льготные кредиты коммерческим структурам. На сегодняшний день уже доказано несколько эпизодов хищения на сумму около 250 миллионов рублей. За соучастие в них и получение взятки арестован глава администрации города Лебедянь. А расследования продолжают. Кто из госчиновников нынче спит спокойно?»

Б. ВАУЛИН, обозреватель «Коммуны».

## Памяти

### О. Мандельштам

С 29 мая по 5 июня в Воронеже будут проходить Мандельштамовские дни.

Активное участие в этих днях примут большая группа видных ученых России во главе с председателем Мандельштамовского общества, академиком С. С. Аверинцевым. Кроме того, в состав участников конференции входит большая группа гостей из дальнего зарубежья. Это представители Франции, Германии, Швейцарии, Англии, Америки.

Вторая часть комплексной культурной программы очень разнообразна. В течение недели в Воронеже различные мероприятия. Так, 29 мая состоится открытие специальной выставки «Я около Кольцова» в художественном музее имени И. Н. Крамского. Состоится целая серия музыкальных вечеров в филармонии, Союзе композиторов, Центральной музыкальной школе. 31 мая в театре драмы, где когда-то работал завлитом О. Мандельштам, состоится литературно-музыкальный вечер, где с чтением стихов поэта выступят актеры, писатели Воронежа, Новосибирска и Москвы.

В Доме актера будет организован вечер «Мандельштам и кино», который подготовлен силами работников музея театра кино (г. Москва).

Для оформления подписки на газету или журнал, а также для переадресовки издания бланк абонемента с доставочной карточкой заполняется подписчиком чернилами, разборчиво, без сокращений, в соответствии с условиями, изложенными в каталогах Союзпечати.

Заполнение месячных клеток при переадресовании издания, а также клетки «ПВ - МЕСТО» производится работниками предприятий связи и Союзпечати.

УСАДЬБА



Выпуск № 69

Во саду ли, в огороде

ЗЕМЛЯНИКУ САЖАЕМ ПО-НОВОМУ

Все мы любим ягоду - садовую землянику, называя ее по привычке чаще всего клубникой. Садоводам-любителям это известно, насколько трудоemsка эта культура. Приходится за сезон несколько раз поливать, пропалывать растения, рыхлить почву, обрывать усы, удалять старые листья, порой обрабатывать, защищая от болезней и вредителей. После 4-5-летнего выращивания на одном месте урожай начинает резко падать и приходится вновь заниматься посадками, но уже на новом месте.

Ускоренный, высокоэффективный метод выращивания ягод и расщепления земляники - технология раннецветущих цельноплановых посадок - предложили специалисты Млиевского научно-исследовательского института садоводства им. Л.П. Смирненко (Украина). При таких посадках уже через 11-12 месяцев в опытном хозяйстве института был получен урожай в 2-2,5 раза больше, чем урожай второго года земляничной плантации при обычном рассадно-рассадном способе размножения.

Новая технология перемещает время посадки на более свободный летний период - концюния-июль-месяц. Сажать незарезанные на отдельные растения и укоренившиеся розетки. Размещают их на расстоянии 70-90 см от ряда и 15-20 в ряду. Розетки с корнями сажают, как обычно, в лунки, а неокоренные вытягивают вдоль ряда, пришивая крючками или укрепляя колышками земли.

Первые 15-20 дней после посадки хорошо укоренившаяся первая от куста розетка опирает неукорененные.

Перед посадкой вносят удобрения по 8-10 кг навоза на 1 кв. м площади.

Все работы после посадки сводятся к 2-3 обильным поливам и 1-2 рыхлениям. На зиму растения по возможности мульчируют и проводят снегозадержание.

Оказалось, что очень важны при цельноплановых посадках сроки проведения работ. Лучшим временем оказался период с 7 по 27 июля. Высаженные в этот срок неукорененные розетки быстро укореняются: длинный световой день (16-18 часов) и высокая температура (до 20 градусов) способствуют активному росту корней. Они хорошо растут, достигают к началу осени полного развития и способны заложить высокий урожай. Сокращенный световой день и более низкая температура содействуют этому.

Специалисты института разработали способ беспересадочного омоложения земляники. После сбора ягод повзрослевшие усы направляют в междурядья, поливают их и выдерживают до полного укоренения.

В конце августа - начале сентября (иногда в конце июля - начале августа) основной отплодоносивший ряд шириной 25-30 см вырезают, а по центру бывшего междурядья оставляют полосу в 30-35 см с молодыми растениями, которые дадут урожай в следующем году.

А. КРЕЧУН.

Лимон от Гриценко

Есть в России вечнозеленый сад, выкопанный, выделенный на подворье Гриценко. Под стекляной крышей - зимой и летом - зеленым цветом. Рядом с лавровойшей - лимонные деревья.

- Трех сортов, - подчеркивает Виктор Алексеевич, - больше мне нравится вот этот карликовый, из Абхазии - небольшой, теневыносливый, что удобно для комнатного выращивания. Плоды у него тонкокорые, величиной с куриное яйцо.

Более двадцати лет Гриценко приручил теплолюбивый виноград в условиях нашей местности. Виктор Алексеевич делает и пожелания материал, и не отказывается в совете.

П. ЧАЛЫЙ.

Диаграмма свежести яиц

Лучшие яйца - зимней и ранней весенней носки, дотех пор, пока курица, как говорят, не хватила травы. Летнее и осеннее яйцо оранжевого цвета далеко не так вкусно, как яйцо зимнее и ранневесеннее с желтком цвета червоточного золота. Чем более яйцо лежит на воздухе, тем более оно теряет в своем весе. Вот почему долго лежавшее яйцо, если вы положите его в крепко подсоленную воду, всплывает на воду, и чем свежее яйцо, тем есть оно полнее, тяжелее, тем быстрее погружается в воду.

Подуясь приведенным здесь рисунком, можно довольно точно определить степень свежести куриных яиц. Для этого требуется только стеклянный сосуд с водой.

Положите яйцо в воду. Свежее (спесное) не более двух дней назад) яйцо будет ровно лежать на дне. С течением времени тупой конец яйца приподнимается в воде (на рисунке указаны некоторые промежуточные положения). Старое яйцо (месяц и более) встает вертикально, а тупое или насеченное



свежее яйцо

будет плавать на поверхности. Причина такого поведения яиц в том, что через пористую скорлупу и тоненькую внутреннюю оболочку влага из белка понемногу испаряется. В результате увеличивается воздушная камера на тупом конце, и этот конец постепенно всплывает.

Надо заметить, что диаграмма составлена для яиц, хранившихся при комнатной температуре. В холодильнике испарение несколько замедляется. Вы можете самостоятельно, после месячных экспериментов, разработать соответствующую диаграмму для холодного хранения.

К. ДОВРОВА.

Рисунок СВЕТЛАНЫ КОРЧИНОЙ.

Домашняя звероферма

Ондатра в вольере

Многие читатели просят опубликовать чертеж вольера для ондатры, в которой получается самый высокий выход приплода - по 20 голов от каждой пары за сезон, а от некоторых и свыше 30. Вот эта вольера (см. рис.). Здесь: 1 - родильный отсек; 2 - выгул; 3 - гнездовые ящики; 4 - крышка родильного отсека; 5 - лист шифера; 6 - щит; 7 - кирпичи; 8 - сточный лоток; 9 - скважина под сточку диаметром 10 см; 10 - слой щебня толщиной 10 см.

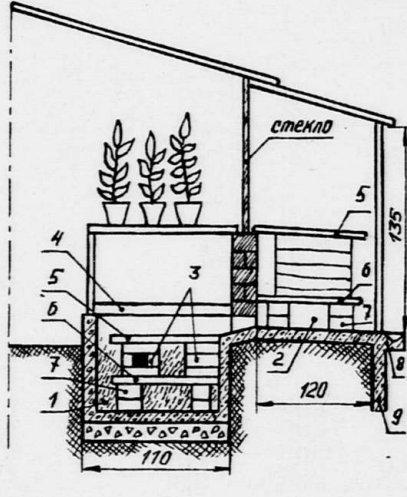

По широкой, наклонно установленной доске, через лаз диаметром 12 см ондатры поднимаются в вольер (лаз выходит под щит).

В яме на высоте 20 см от дна уложен деревянный щит (170 х 90 см), на котором установлен лабиринт 4-5 гнездовых ящиков (25 х 25 х 45 см), накрытых сверху листами шифера. В торце каждого ящика - отверстие 10 х 10 см. Все пространство под щитом засыпано опилками, а между ящиками - немного опилок и много сена. Пространство между листами шифера, которыми накрыты ящики, и перекрытием ямы - свободное. Получается многоэтажная конструкция: 1-й этаж в опилках, 2-й - в ящиках и между ними, 3-й - своеобразный крытый выгул, ондатры потом сами нанесут сюда траву.

Гнездо для ценования самки делает в самом безопасном месте, обычно это вырытая в опилках под щитом круглая камера, тщательно выстеленная измельченным сеном. Но может оказаться и в гнездовом ящике. В таком случае зверьки укрывают его со всех сторон влажным сеном или травой.

Создавая семейную пару, вначале закладывают в родильный отсек два ведра корма. Это не крупные, тщательно вымытые моркови, свекла, топинамбур, репа, яблоки, а также веточки ивы, яблони.

В таких условиях, с обширным гнездовым отсеком, с множеством камер, тупиков и переходов, просторным выгулом, с большим количеством подстилки и запасами кормов можно ожидать 3-4, а то и 5 пометов. Растут малыши вместе с родителями до полного созревания. Живут дружно, старшие меньших не обижают. Молодняк вырастает крупный, здоровый, сильный.

В родильном отсеке клетки стоят два ящика из-под гвоздей с вырезанными лазами 10 х 10 см, в них положен мешок осоки. Это самый лучший подстилочный материал - не гниет, не плесневет и нискуда не девается.

Но вот клетка готова. Установить ее надо в тени, но не на сквозняках, а с уклоном 10 см в сторону бассейна (чтобы в родильном отсеке не накапливалась вода). Основной блок не имеет ножек и устанавливается на подставке в 60-70 см от земли.

Семья ондатры хорошо реагирует на увеличение площади. Если в однокорпусной клетке вы получите 1-2 помета, то в 2-корпусной - 2-3, а с надстройкой 3-го этажа и 3-4. Такой блок занимает мало места, в нем легко отлавливать ондатр. Клетки нетрудно перенести и установить на новом месте. Они дешевые, долговечные и самое главное - высокопродуктивные.

Размеры клетки (см): высота - 45, ширина - 45, общая длина - 135, в том числе гнездового отделения - 45, емкости для воды - 30, выгула - 60. Гнездовое отделение отгораживается от выгула стенкой, которая закрепляется при помощи штыря (7); он просовывается в специально совмещенные петли (9). Дверца гнездового отделения (5) расположена сверху, дверца выгула (тоже 5) - в торцевой части. В дно выгула с противоположной от гнездового отделения части вмонтирована призмобразная откидывающаяся емкость для воды (3) 30 х 45 см и наивысшей глубиной 20 см. Емкость крепится к выгуду шарнирами (6) и закрепляется штырем (10), который просовывается в совмещенные петли (9). Так же крепятся и дверцы (5) клетки.

При разъединении гнездового отделения и выгула торцы последнего перекрываются запасной стенкой (11). Такой вариант особенно удобен, т.к. позволяет без удаления зверей из клетки (перетравив лишь из одного отделения в другое) быстро изолировать друг от друга дерущихся или больных, без всяких помех производить осмотр, взвешивая животных, поочередную чистку и дезинфекцию отделений клетки, смену подстилки и т.д.

Ондатра в клетке

Конструкция клеток для содержания ондатры очень много, и зависят они от наличия материалов, места расположения, климатической зоны, технических возможностей и фантазии автора. Вот какую конструкцию применяют на экспериментальной ферме Института зоологии в Алма-Ате.

Клетка (см. рис.) состоит из двух самостоятельных отделений - гнездового (1) и выгула (2) с емкостью для воды (3). Отделения клетки сообщаются между

собой лазом (4) диаметром 10 см, который при необходимости перекрывается специальной заслонкой. Клетка изготавливается из уголка 2-х 20 мм и цельнопанной оцинкованной сетки с прямоугольной ячейкой (8) 48 х 16 мм. Продольная проволока, образующая длинные стороны ячеек за которые ондатра может зацепиться зубами, должна оставаться снаружи.

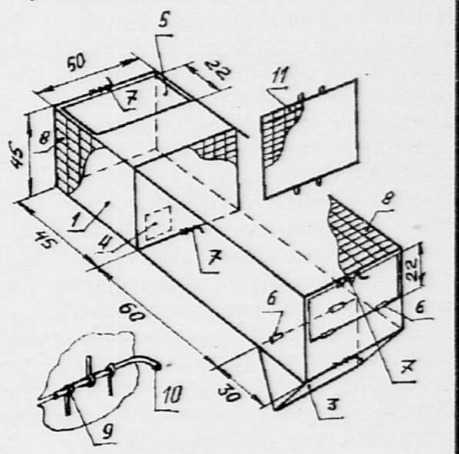

Размеры клетки (см): высота - 45, ширина - 45, общая длина - 135, в том числе гнездового отделения - 45, емкости для воды - 30, выгула - 60. Гнездовое отделение отгораживается от выгула стенкой, которая закрепляется при помощи штыря (7); он просовывается в специально совмещенные петли (9). Дверца гнездового отделения (5) расположена сверху, дверца выгула (тоже 5) - в торцевой части. В дно выгула с противоположной от гнездового отделения части вмонтирована призмобразная откидывающаяся емкость для воды (3) 30 х 45 см и наивысшей глубиной 20 см. Емкость крепится к выгуду шарнирами (6) и закрепляется штырем (10), который просовывается в совмещенные петли (9). Так же крепятся и дверцы (5) клетки.

При разъединении гнездового отделения и выгула торцы последнего перекрываются запасной стенкой (11). Такой вариант особенно удобен, т.к. позволяет без удаления зверей из клетки (перетравив лишь из одного отделения в другое) быстро изолировать друг от друга дерущихся или больных, без всяких помех производить осмотр, взвешивая животных, поочередную чистку и дезинфекцию отделений клетки, смену подстилки и т.д.

Боремся с вредителями

Как избавиться от медведки

Медведка обыкновенная, которую в народе называют капустницей или земляничным раком, - многоногое насекомое, живущее в почве. Обитает на увлажненных низменных участках, в парниках. Почву особенно страдают от медведки помидоры, в частности, ошоще культуры, особенно картофель.

Самые укрупненные стадии развития вредителя - личи и молодые личинки в гнездах. В них целесообразно раскладывать на участке небольшие приманочные кусочки из свежего навоза. Медведки запивают их водой из устройства норки и отпадают личи. Через 25-30 дней личи просматривают, медведок и личи срезают.

Необходимо двух-, трехкратное рыхление почвы в междурядьях на глубину 10-15 см в конце мая и июне для уничтожения яиц и молодых личинок.

В борьбе с медведкой применяют смесь воды с керосином (100 г на 1 л воды). В норки заливают по стакану смеси, выходящих из них самок уничтожают. Также опрыскивают места, где обнаружены ходы медведки, раствором мыла (200 г на 10 л воды). На 1 кв. метр расходуют до 8 л раствора мыла, чтобы промочить почву на глубину 8-10 см.

Можно использовать приманки из черной хлеба и спичечных головок. Мелкий хлеб слегка увлажняют и делают из него комочек величиной с грецкий орех. Затем в него втыкают 10-12 спичек головами. Когда головки размокнут, спички удаляют и комочком хлеба перемешивают приманку так, чтобы она представляла собой однородную массу. В виде шариков размером с горошину смесь раскладывают в норки медведок, предварительно пролив в норках дурнопахнущую палочкой. Шарик размещают

на расстоянии 0,5-0,75 м друг от друга. Можно разложить их в местах пересечения ходов медведок. После раскладывания приманки ходы раздвигают дощечкой и поливают водой.

Осенью на участках, сильно заселенных медведкой, роют ямы глубиной 50 см и наполняют их навозом. Навозом, привлеченные теплоем, забиваются в ямы. С помощью лопаты навоз разрыхляют, и медведки погибают. Вредитель сравнительно рано уходит на зимовку (с сентября до середины октября). Именно к этому сроку и надо устраивать приманочные ямы, засыпая их в октябре и позже смысла не имеет.

Глубокая перекопка почвы осенью уничтожает значительное количество вредителя.

И. ВЛАДИМИРОВА, агроном лаборатории диагностики и пролзов станции защиты растений «Воронежская».

Травы против комаров

Очень теплолюбивое лето обычно приводит к появлению большого количества комаров. У многих, особенно у детей, их укусы вызывают аллергическое воспаление кожи (дерматит) с зудом, воспалением и даже отечностью вокруг места укуса. Расчесы усугубляют раздражение и воспаление кожи, принося детям, да и взрослым, уйм неприятных ощущений.

Частым расходом этих насекомых является подвоялы, заливные водой. Рекомендуется рецепт против комарных личинок: керосин, можно скипидар. Тончайшая пленка этой смеси, появляя в дышащих путях личинок, убивает их.

Отпугивает насекомых эмульсия «Тиль», содержащая экстракты и эфирные вещества

растений. Но ее действии хватает лишь на 1-1,5 часа.

Более эффективны гвоздичное, анисовое и эвкалиптовое масла. Берут 30 капель такого масла (лучше их смеси в равных долях) на 50 мл детского одеколона или водки и нмазуют покусанные места.

Если нет масла этих растений, можно использовать их спиртовые настои. Еще проще сделать отвар цветков гвоздики, эвкалиптового листа, ромашки, душицы (белого и желтого): по одной столовой ложке каждого вида на стакан кипятка (но не больше 3 столовых ложек на это количество воды). Выдержать минут 30 на водяной бане. Затем поместить в фарфоровую или фаянсовую кружку и поставить в кастрюлю с кипящей водой. Можно настоять и в термосе, залив 2-3 столовые ложки указанных трав стаканом горячей воды и оставив на 2-3 часа. Этим отваром смачивают открытые части тела, повторяя смазывание через каждые 1,5 часа.

Как же снять зуд и воспаление кожи в результате укуса? Народный институт советских методов лечения с этой целью предлагает смазывание места укуса соком разведенного палыками уксусистого подорожника. Не палили уксусистых - можно использовать сок обычного и ландышевого (мохнатого) подорожника, сок алоэ, выжав их в место укуса. Но после укуса подорожника зуд проходит через несколько минут.

Если нет под рукой ни подорожника, ни алоэ, можно использовать в качестве противоаллергического и противовоспалительного средства отвар цветов и листьев череды трехраздельной (2 столовые ложки на стакан кипятка, поставить на водяную баню на 20 минут или настоять в термосе). Отваром смачивают кожу, а при наличии симптомов общей аллергии его принимают и внутрь по две чайные ложки 3-4 раза в день. Рекомендуется также прием ванны с отваром череды (по одной чайной ложке). Череду можно заменить между пальцами, использовать для смазывания

Сделай сам

Разноцветный абажур

Для изготовления абажура нужна камера от волейбольного или футбольного мяча, клей и цветные картинки самого разного свойства.

Хорошо накачайте камеру. Чтобы она не вырывалась из рук, поставьте на кастрюльку. Наклейте на нее небольшие (5 кв. см) кусочки газетной бумаги, смоченные в воде. Работу начинайте чуть выше середины камеры, если вы хотите, чтобы абажур напоминал половину апельсина. Но он может быть и более закрытым, тогда оклеивайте ниже.

Второй слой бумаги приклеиваете клеем для обоев. Так повторяют несколько раз, последний слой - кусочки бумаги с нужным вам рисунком. Абажур ставят сушить. Когда окончательно высохнет, станет твердым, воздух из камеры выпускают и его вынимают. Сверху острым ножом вырезают отверстие диаметром 10 см, устанавливая здесь проволочный круг и крепят опоры для патрона. Чтобы круг лучше держался, кромку абажура подгибают под проволоку и заклеивают. Нижний край абажура аккуратно подгибают. Изнутри абажур окрашивают краской светлого цвета. Такой нарядный абажур может стать сюрпризом для каждой семьи.



Неразлучные друзья.

Помощники здоровья

ПЧЕЛА И ТРАВЫ

После выхода заметки «Счастливая находка человечества» мы получили от читателей «Коммуны» около двух десятков писем, которые свидетельствуют о том, что тема применения продуктов пчеловодства для оздоровления и лечения весьма волнует наших людей. Несколько писем автором получено от ликвидаторов последствий аварии на Чернобыльской АЭС. Ответом этим людям и будет моя статья.

Известно, что после Чернобыльской катастрофы (а недавно отмечалось 8 лет этой страшной даты) возник ряд проблем по оздоровлению и лечению людей, подвергшихся влиянию радиации низкой интенсивности. Кроме «ликвидаторов» и людей, проживающих в 30-километровой зоне, к пострадавшим относятся переселенцы, часть которых проживает и в нашей области. За последние годы в специальных медицинских изданиях были опубликованы материалы, позволяющие считать, что у пострадавших зачастую регистрируется так называемая сочетанная патология (вегето-сосудистая дистония, язвенная болезнь желудка, бронхит, поражение печени, органов кроветворения, щитовидной железы).

Мы наблюдали свыше ста ликвидаторов, систематически с большой практической пользой и эффективностью употребляющих продукты пчеловодства (мед, прополис, пчелицу). Интересно, что многие из этих людей сами стали заниматься любительским пчеловодством, а это обеспечило хорошее качество потребляемых продуктов.

В своей собственной дневной рацион наблюдавшиеся по нашей рекомендации

багульника болотного.

В терапию людей, получивших наиболее значимые лучевые нагрузки, мы включали маточное молочко (по 100 мг 2-3 раза в день под язык). Отметим, что оно является уникальным средством омоложения и продления продолжительности жизни (недаром, вскармливая им, пчелиная матка живет 5-6 лет, в то время как срок жизни рабочей пчелы лимитирован 30-35 днями). Молочко хорошо всасывается в сосуды подязычной области и с током крови разносится по всему организму, оказывая благотворное влияние на иммунную систему, печень и сердце.

Прополис. Это 20-30% спиртовой раствор по 40-60 капель применяли вместе с 1/4 стакана молока при лечении язв и эрозий желудка и кишечника. Гиперплазия (увеличение щитовидной железы, которая считается индикаторной для радиационных поражений), также успешно лечится применением 10% и 30% спиртового раствора прополиса. По данным анкетирования наших больных, сочетанное применение меда, прополиса и маточного молочка вместе с фитосредствами (солодка, корень аира) во многих случаях приводило к нормализации потенции и возвращению мужчин к нормальной сексуальной жизни.

«У природы много помощников здоровья, надо только суметь найти их» - писал знаменитый врач древнего мира А.К.Цельс. Продукты пчеловодства и фитосредства сама природа дает для оздоровления и исцеления.

И. ПЕРЕСАДИН, профессор.

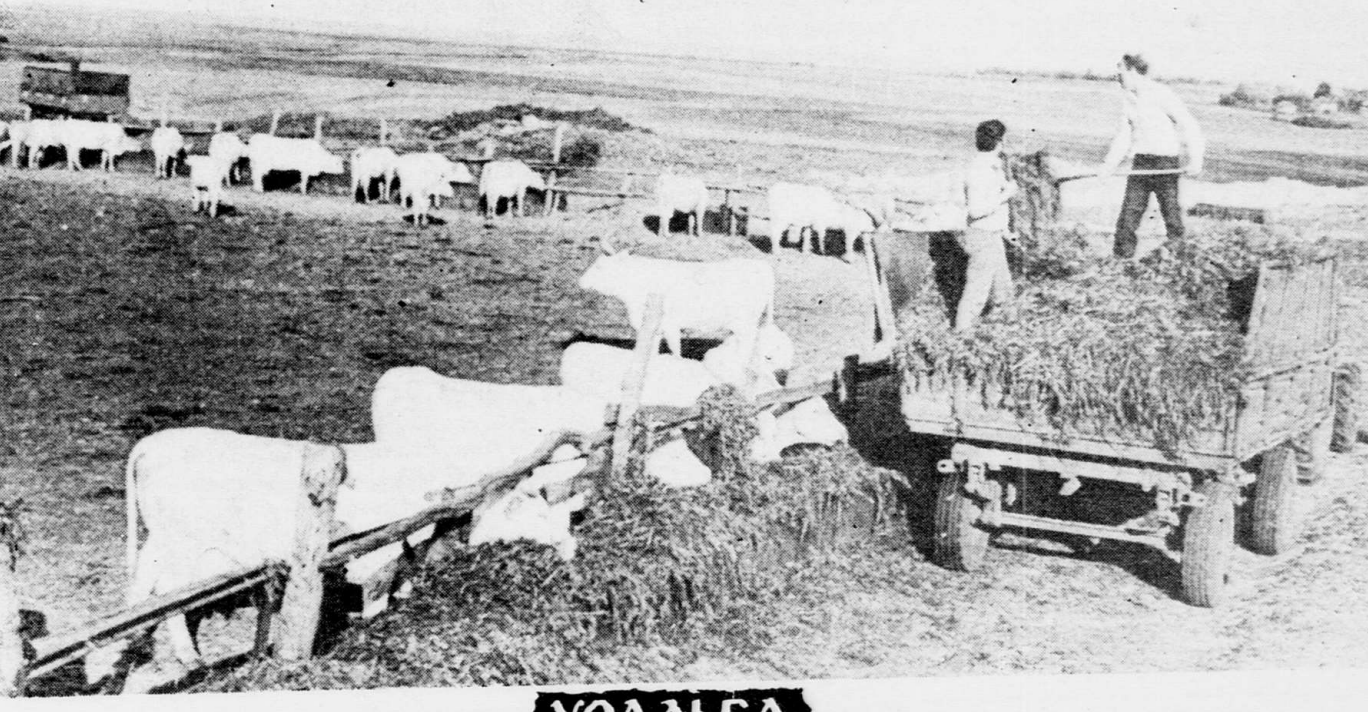

УСАДЬБА

Чем кормить и как кормить

В РАЗГАРЕ ПАСТБИЩНЫЙ СЕЗОН

В мае-июне обычно тучный травостой, самые сочные травы. Люди издавна подметили, что животные одни травы едят охотнее, другие - обходят стороной. Вкусы животных желательно изучать и заготавливать для них любимые травы. Уже говорилось, что для животных всех видов полезно запастись впрок крапиву. Ее скашивают по 3-4 раза за лето. И если косить на одном и том же месте, то каждый раз можно получить сочную поросль. Сухат крапиву таким способом: натуго связывают растения в пучки (веники) попарно и перекидывают через растянутые веревки или прибитые жерди. Хранят в kraft-мешках или из плотного полотна и в картонных коробках. Собирают и сушат на зиму и другие лакомые для животных растения. Их также связывают в пучки попарно и сушат подвешенными, как крапиву. Зимой эту зелень добавляют в мешанки. Коровы заметно увеличивают навод от добавки к сене ароматических трав. На пастбище для них лучшие травы - сладкие злаковые. Но они отыскивают и поедают такие пахучие растения, как тысячелистник, чабрец, пажитку, мяту, шкворный дягель, Иван-чай, дягель горькую и другие. Вот почему желательно заготавливать эти травы в отдельности, а потом добавлять в охапку сена, соломы для придания аромата. Животноводы, изучившие вкусы своих коров, такими «приправами» даже осокосе сено превращают в ароматный корм. Так же и козы - каждая любит какую-то свою траву. К этому тоже надо присмотреться. Ученые выяснили, почему надо молочных коров поучивать при скормливания им этих растений. Оказалось, что главное их достоинство заключается в том, что они улучшают аппетит. В самых забронированных местах сейчас можно обнаружить цитрулу, по-научному амарант. Ее тяжеловесные метелки содержат в себе много семян, поэтому они и представляют интерес для свиноводов и птицеводов. Они срезают эти метелки в ту пору, когда посевы семян. Расстилают, сушат и складывают на хранение в сухое место. Зимой эти метелки запаривают, добавляют к ним немного комбикорма и дают свиньям и птицам. Для птиц съедобны и семена лебеды, конского щавеля, лопуха, мышиного горошка. Семена пастушьей сумки любят куры.

Все, конечно, знают травку мокрицу - надоедливый огородный сорняк (его особенно много в июне) с мелкими, с чечевичное зернышко, листочками. Ее можно употреблять для откорма цыплят и индюшат. Как подмечено, мясо такого молодняка бывает особенно нежным. Кстати, индюшата приобретают пикантный вкус, если в подкормку птице добавлять перец (особенно жгучий). При этом у индюшат повышается аппетит и устойчивость к заболеваниям, у самок улучшается яйцекладка, а у самцов - воспроизводительные качества. Зимний рацион коз, овец, кроликов хорошо дополняет веточный корм. Июнь - самое время для заготовки такого корма. Для этого подходят почти все виды кустарников и деревьев, кроме крушины, дуба и ольхи. Веники связывают попарно и вешают для предварительной просушки на жерди, укрепленные на козлах. Держат в тени 10-20 дней. Складывают так, чтобы они проветривались. Если появились плесень, веник развязывают и просушивают. В июне почти во всех районах страны, в том числе в Центральной Черноземье, злаковые растения начинают зацветать, а бобовые - набирать бутоны. Наступает период для их скашивания. Далее трава отрубает и получается малопитательной. Качественное сено должно быть зеленым, душистым и облиственным. Зеленый цвет - верный признак того, что трава быстро и хорошо законсервировалась и сохранила питательные вещества, которыми очень богата. Приятный аромат сена также говорит о многом, например, о том, что консервация проходила нормально и брожения не было. В зеленом сене много витаминов, поэтому хранить его на свету нежелательно - обесцвечивается корм, особенно поверхностная его часть. Учеными замечено, что уже через 30 мин. пребывания на свету витамины в сене начинают разрушаться. Главный же витамин в зеленом сене - каротин, он очень важен для организма животных. При недостатке каротина в рационах содержание его снижается в молоке. Так что лучше место для хранения зеленого сена - чердак хлева или специальный сарай. Если же таковых нет, сено полезно сложить под навесом, обернув с боков толстым рубероидом. Для удобства складирования сено укладывают в тюки, перевязывая их проволокой или бечевкой. В июне приходится «ловить» каждый погожий день, чтобы покосить, посушить сено. Косить начинают тогда, когда травы

зацветают. К работе приступают лучше с раннего утра, пока растительность сочная. К полудню она слегка привянет, и ее уже труднее срезать. На покосе, бывает, так хорошо идут дела, что лесник оттуда все время слышится. Ну, а в ненастные дни не до песни. Косец с тревогой поглядывает на небо - не заледил бы дождь. На случай дождя нужны беговые веники, если в подкормку птице добавлять перец (особенно жгучий). При этом у индюшат повышается аппетит и устойчивость к заболеваниям, у самок улучшается яйцекладка, а у самцов - воспроизводительные качества.

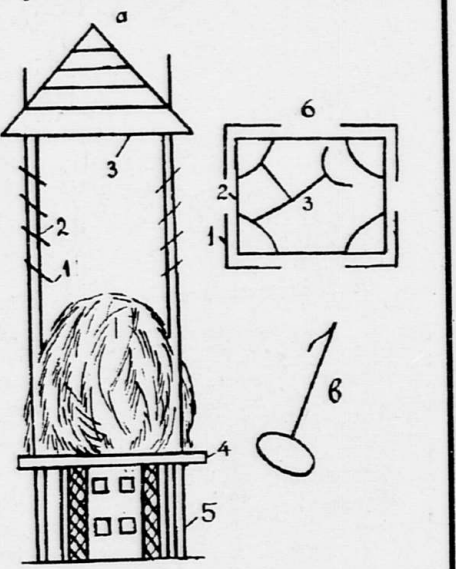

Рачительные хозяева устраивают специальные сеники под крышей. Дело сложное. Для этого нужны лишь четыре 5-метровых столба. Их вкапывают в землю, а рядом с каждым врывают еще по одному метровому столбу. На эти короткие столбики укладывают доски. Образуется площадка, на которую складывают стог. Крышей служит рама из четырех брусков 60х100 см, оббитая по углам полоска железа, а изнутри скрепленная сколами. Раму надевают на столбы и приделывают крышу. Ее можно поднимать, удерживая штрелами, которые вбивают через каждый погонный метр в столбы. Пока сено укладывают, крышу постепенно поднимают, закрепляя ее на нужном уровне. Стог дополнительно обтягивают с боков пленкой. Крыша свободно лежит на стое, а во время, когда сено становится меньше, она опускается вместе с ним вниз.

УСАДЬБА

Во саду ли, в огороде

ВИНОГРАД ИЗ РУССКОЙ ГВОЗДЕВКИ

Не знаю, как вы, а я, когда бываю на рынке, всегда с восхищением любуюсь гроздьями южного винограда. Крупные, с легкой дымчатой поволокой ягоды невольно вызывают представление о жарком солнце, голубом безоблачном небе. И потому поймите мое искреннее удивление, когда однажды на вопрос: из каких краев это солнечное чудо, последовал ответ: из-под Воронежа. Услышавшее показалось неправдоподобным. Но начал наводить справки из бывалых садоводов и получил довольно четкую информацию: да, на садовых участках в наших воронежских краях можно выращивать виноград, не уступающий по виду и вкусовым качествам южным сортам. Как-то прочитал в «Коммуне» о местном виноградаре Иване Павловиче Лесине. Сообщение настолько заинтересовало, что решил съездить к нему, посмотреть своими глазами. И то, что увидел, заворожило. Сад, что дендрарий: тут и несколько разнообразнейших сортов орехов, лимонник, анжир, яблоня, крупноплодный смородиновый, несколько сортов арбузов. А виноград занимает центральное место. Его здесь 20 сортов.

Чудными, крупными гроздьями увешены шпалеры. Все отдельные до полутора килограммов. И ягоды самых разнообразных оттенков: янтарный с румянцем, фиолетовые, темно-голубые. У наших садоводов, - поделился хозяин этого чуда, - некоторая робость перед этой культурой: мол, слишком капризна, нежная. Ничего подобного! Как и в любом другом случае, если вы хотите получить хороший качественный урожай, требуется уход. Ну, а лоза к тому же любит деликатное внимание, на зиму ее надо обязательно укрывать от холодов. Операция эта не представляет особых усилий. Тот, кто заведет южный виноград, - подытожил Иван Павлович, - навсегда останется его поклонником. Надежным подспорьем для выращивания винограда в наших воронежских краях служат успехи ученых-селекционеров Центральной генетической лаборатории им. И. В. Мичурина. Здесь выведены сорта винограда, имеющие и отменные вкусовые качества, и высокую устойчивость к болезням. Вот некоторые из них. Краса Севера - сорт обоеполий, имеет крупную гроздь и крупную ягоду белого цвета с розоватым оттенком, созревает в конце августа. Муромец - также с крупными гроздьями и ягодами фиолетово-синего цвета, с сахаристостью до 18 процентов. Для нашей зоны

рекомендуются такие сорта, как Белая роза (название говорит само за себя), Куйбышевский скороспелый, Восторг, Мелта, Вавилоский, Нептун, Ранний Магарач и другие. Сорта довольно много и можно подобрать по своему вкусу. Это все сорта, так сказать, для более северного пояса. Но отдельные любители успешно возделывают сорта, произрастающие в южных регионах. Так, Павел Андреевич Малахов из Росоши имеет в своем саду крымские и молдавские лозы - Памяти Негруля, Антей Магарачский, Фрумоса Алба, Ялана, Молдова, Бирунид, Стрешенский. Кстати, можно подобрать такие сорта, которые имеют довольно длительный срок хранения. Из начинающих, кто также увлекается разведением винограда, можно назвать Александра Васильевича Зайцева из Воронежа. Вот что сказал он при недавней встрече. - В минувшем сезоне наблюдал приятный год для всех культур я снял первый урожай южного винограда. Дегустация для всей семьи стала праздником. Мы отведали настоящие нектарные ягоды. Прибавить к сказанному просто нечего.

М. ФЕДОРОВ, садовый любитель.

Спрашивали - отвечаем

Водопроводная или отстоянная?

Можно ли поливать огородные растения водопроводной водой? Т. Романюк. Капусту, свеклу, морковь, редис, репу, редьку, лук, чеснок, горох, картофель, землянику и другие нетребовательные к теплу культуры можно поливать водопроводной водой. При использовании шланга лужу поливать водопроводной струей или с помощью насадки для дождевания, чтобы не размывать почву у корней растений. Теплолюбивые культуры (огурцы, тыква, помидоры, баклажаны, перцы, физалис) нужно поливать теплой водой, ее надо предварительно налить в ведро-емкость и прогреть на солнце до 22-24 градусов.

Аптека природы

Рогоз - крупная болотная корневидная трава. В корневищах содержится до 46% крахмала, до 24% белка. В пищу используют в основном корневища. Толщина его до 2-4 см, длина около 60 см. Из него можно готовить муку. Для этого корни нарезают на кусочки или ломтики толщиной до 0,5 см, высушивают и измельчают. Из полученной муки можно печь оладьи и галеты. Поджаренные корневища могут заменить кофе. Из молодых побегов готовят салаты, в отварном виде они заменяют спаржу. В поджаренном виде их употребляют как приправу к рыбным и мясным блюдам. Сныть обыкновенная - одно из наиболее полезных дикорастущих пищевых растений. Блюда из нее богаты витаминами и микроэлементами (железо, медь, марганец, титан, бор). Из молодых листьев и стеблей готовят супы, борщи. Сныть используют в качестве приправы для горячих блюд. Черешки листьев можно мариновать, а в поре из растертых листьев засолить и использовать зимой для супов и приправ. Листья закаливают как капусту. Сныть можно сушить, готовить из нее порохники для супов, соусов, а также для приправ в смеси с другими растениями. Сурепка обыкновенная идет на витаминные салаты, добавляется для придания острого вкуса в салаты из других растений. Тростник обыкновенный. Молодые нежные побеги едят сырыми. Из них готовят салаты и винегреты, пюре, варят супы, тушат с маслом. Из корневищ, собранных поздней осенью или весной до начала цветения, получают муку для выпечки хлеба. Молодые побеги маринуют. Кипрей узколистный (иван-чай). Из молодых побегов и листьев готовят супы, салаты, а свежие корни можно употреблять в сыром и вареном виде вместо спаржи и капусты. Из высушенных корней готовят муку, выпекают хлеб, оладьи, лепешки, а поджаренные корни используют для приготовления кофе. Из листьев готовят чай. Их сушат в тени, ошпаривают, перетирают, отжимают на противни и сушат на русской печи или в сушилке. После сушки листья еще раз мыют. Чай оказывает благоприятное действие при бессоннице и головных болях, нормализует деятельность кишечника. А теперь рецепты. Шиповник с кислицей. 100 г кислицы, 150 г картофеля, 100 г репчатого лука, 20 г пшеничной муки, 20 г сливочного масла, одно яйцо, 20 г сметаны, лавровый лист, соль, перец по вкусу. В кипящую воду положить нарезанный картофель, через 15 минут - пассерованный лук, затем минуту варить еще 15 мин. За 5-10 минут до окончания варки добавить соль, перец, лавровый лист. В тарелки со щами добавить дольки вареного яйца и сметану.

Чем болеет малина

Листья на малине с бледно-зелеными пятнами, на молодых побегах - красно-бурые пятна. Что это за болезнь? В. Светлова. Ваша малина поражена пурпуровой пятнистостью. Для борьбы с этой болезнью рано весной, до распускания почек, растение обрабатывают нитрафеном (200 г на 10 л воды) или 3-процентной бордоской жидкостью. Кроме того, перед цветением и после уборки ягод применяют однопроцентную бордоскую жидкость.

Изобретаем велосипед

Лунообразная мотыга

Обыкновенной трапециевидной мотыгой работать нелегко, ипрочность ее невелика. Гораздо лучше зарекомендовала себе мотыга с кривым волнутым лезвием. Она и легче, и надежней, так как снабжена ребром жесткости, и при любой операции хороша, будь то рыхление, или прокладывание бороздок под семена, или уничтожение сорняков. Из старых лопат сделать удобные садовые инструменты. К примеру, извлечь из глинистой почвы крупный сорняк вместе с корнем довольно трудно. А если вы обрежете лопату по краям, оставив сбоку выступ для упора ноги, и ударами молотка изогнете ее плоскость, дело значительно упростится. Инструмент втыкают в землю рядом со стеблем и удаляют сорняк без лишних усилий. Другой похожий инструмент годится

не только в войне с сорняками, но и заменяет бур при очаговой подкормке деревьев. Его вонзают в землю под углом в 45°, раскачивая, поворачивают на четверть оборота - и лунка готова. Если же сделать полотно лопаты еще уже, хорошо будет рыхлить землю под разросшимися низкими кустами и стелющимися плодовыми деревьями. Рыхление производится без оборота пласта.

Ятаган для сорняков

Турецкие янычары не зря вооружались кривыми ятаганами: косой, с оттяжкой удар особенно губителен. То же относится к подрубке прикорневой поросли: удалять ее обычной лопатой или тяпкой - утомительно, да и не легкое физическое занятие. Но стоит немного переделать обычную лопату, и вы без большого труда сможете перерубать на глубине 3-5 см стебли и корневища до 1,5 см в диаметре. Лопату распрямляют, суживают с боков, удаляют сорняк без лишних усилий. Другой похожий инструмент годится

зачотиче ее поострее - иза работу. Удобно. И все благодаря тому, что режущая кромок подрубает стебель вкось, под углом.

«Полотик»

«Полотие» (от слова «полотье») - довольно массивный, заточенный с одной стороны нож, откованный из стали, нечто среднее между косой и тяпкой. Им можно рыхлить землю, делать рядки, окучивать - это от грядки и полоть, подрезая сорняки, словно косой, но не над, а под землей - на глубине 2-3 см от поверхности. Благодаря длинной рукоятке вам даже не придется нагибаться, чтобы очистить от растений пространство под кустами смородины, крыжовника или вокруг дерева с низко нависшей кроной. Если отковать такой «полотик» нет возможности, можно воспользоваться вместо него для тех же целей и обломком старой косы. Но работать это труднее. Любопытный, что полотик - не новый инструмент. Кто первый его придумал - сказать трудно: полотиком издавна пользуются огородники.

САМ СЕБЕ МАСТЕР

Чтобы старым орехам вернуть их прежние свойства, надо поступать так: старые орехи высыпают в кастрюлю с кипящей соленой водой. Когда вода совершенно охладится, орехи вынимают. После такой операции к орехам возвращаются их прежние свежесть и вкус. Кальеи орехи (пещина), а также кедровые, грецкие (волоськие), обработанные вышеописанным способом, делались вкусными, свежими и мало отличались от только что собранных, несмотря на то, что для такого опыта брались орехи, лежавшие год-два и более. Отправляясь на садовый участок с вилами, не забудьте надеть на их концы две жесткие трубки из пластика. Тогда можно не опасаться, что случайно пораните кого-либо. Если калитка на ваш садовый участок будет состоять из двух половинок - верхней и нижней, легко сможете попасть на дачу даже после сильного зимнего заноса. В летнее время обе половинки скрепляются между собой при помощи оконных штапелов. Если камера вашей садовой тележки не резиновым ходом безнадёжно прохудилась и не подлежит восстановлению, а заменить нет,

вечером поливайте огород слабым раствором хлорной извести. Если в зимнюю пору, когда на садовом участке выключен водопровод, понадобится вода, то из положения можно выйти, залив в первые морозы 4-5 литров в 10-15 полиэтиленовых пакетов и завязав их резиневым колечком. Разморозить лед в пакете можно при отоплении дома. При приезде на участок лед в пакетах размораживают. Запасенного же количества воды обычно хватает до весны. На поверхности масляной краски, эмали, лака, даже если они помещены в герметичный таз, образуется довольно толстая пленка, которую приходится снимать и выбрасывать. Чтобы избежать потерь, советуем вырезать по периметру емкости полиэтиленовую пленку и закрыть ею поверхность. Вместо пленки можно использовать лист тонкого, плотного картона, пропитанный содержимым емкости и высушенный. Металлические консервные банки из-под селедки с внутренним лаковым покрытием после тщательной промывки могут с успехом служить формой для выпечки тортов и запеканок. Банку не требует выстилать бумагой, а достаточно слегка смазать растительным маслом. Лаковое покрытие не позволит тесту пригореть.



Рисунки В. СЫСУЕВА.

Буйство природы

Лекарственные растения

Душица

Душица - многолетнее травянистое растение. Для приготовления лекарств берется вся его надземная часть. Обнаружено антиспазмическое, обезболивающее, антигистаминное, противоспазмолитическое, желчегонное, мочегонное действие препаратов из душицы. Для приготовления настоя 2 столовые ложки сырья помещают в эмалированную посуду, заливают 200 мл (1 стакан) горячей кипяченой воды, нагревают в кипящей воде (на водяной бане) 15 минут, настаивают в течение 45 минут при комнатной температуре, процеживают, оставшееся сырье отжимают. Объем полученного настоя доливают кипяченой водой до 200 мл. Принимают в теплом виде по 1/2 стакана 2 раза в день за 15 минут до еды при бессоннице, гипо- и анацидном гастрите, атонии кишечника, кашле, бронхите, возбуждении центральной нервной системы, ревматизме, параличе кишечника, холецистите и дискинезии желчных путей, метеоризме, ангинах, гипертонической болезни, туберкулезе легких, отсутствии менструаций после родов, при бронхиальной астме, бронхоэктатической болезни, сахарном диабете, почечнокаменной болезни. Эфирное масло и концентрированный экстракт душицы входят в состав препарата «Уролесан», используемого при пиелонефрите, гепатохолестазите, почечно-желчекаменной болезни. Очень широко препараты душицы используются в народной медицине, в основном по тем же показаниям, что и во врачебной практике. Например, в некоторых местах при остром и хроническом бронхите назначают настой из смеси трав: 1 столовая ложка травы душицы, 2 столовые ложки смеси трав на 1 стакан кипятка. 1 Поят в теплом виде по 1/2 стакана 3-4 раза в день. Настой из 1 г травы душицы на 300 мл кипятка принимают в 3 приема за 15 минут до еды при энцефалите в течение 3 лет. При мигрени и головной боли моют голову отваром душицы. Из травы готовят ароматические ванны детям, страдающим нейродермитом, атопическим дерматитом, детской экземой, психозной. Траву душицы нельзя использовать при беременности, гиперацидном гастрите, срезают, на образовавшейся плоскости тонкором подготавливают грядку под огни. Летом можно пообзавестись с мешочком фоме. Теперь можно пообзавестись в лес или на даче из тех опят, что найдете, отобрать самые крупные. Дома положите их в кипяток в теплом месте на бумажный лист бумаги. Через несколько дней созревшие опята опадут на бумагу в виде мелкой сухой пылинки. Ссыпьте ее в бутылку с водой, тщательно взбалтывая и равномерно полите изрубленную поверхность пня. Затем ту круговую верхушку, которую вы первоначально срезали, поставьте обратно и приберегите к центру. Грядка готова. Остается только регулярно поливать ее, и на следующий год урожай обеспечен. Можно сделать и по-другому. В обычный ящик уложите стружку, мелкое, уже высушенное в годные обрезки досок, тонкие ветви, подгнивший древесный мусор, засыпьте опилки и точно так же полите водой. Грядку регулярно неприхорите, что вырастет и в этих условиях.

Экономия семян, которых, кстати, нет ни в одном семенном магазине, лучше сделать зимний посев на полосках газетной бумаги, а затем эти полоски бумаги с наклеенными семенами вложить в землю. Грибы под рукой Какая радость, когда, взглянув в отдаленный угол сада, вдруг обнаружил семейство свинок, золотистую росынь муслят, а то и тугой подборозовичек! Нельзя сказать, что грибы здесь появляются часто, но на многих дачных участках они не такая уж редкость. Конечно, эти гости не играют особой роли в общем балансе садового урожая, но все равно подобная находка - всегда приятная неожиданность. Но, оказавшись при желании такой споризм можно заранее запланировать и собирать грибы как обычную продукцию. Речь идет об искусственном выращивании грибов. Как же переманить в сад семейство опят? Для этого верхушку пня сантиметра на 2-3

застуче в народной медицине, в основном по тем же показаниям, что и во врачебной практике. Например, в некоторых местах при остром и хроническом бронхите назначают настой из смеси трав: 1 столовая ложка травы душицы, 2 столовые ложки смеси трав на 1 стакан кипятка. 1 Поят в теплом виде по 1/2 стакана 3-4 раза в день. Настой из 1 г травы душицы на 300 мл кипятка принимают в 3 приема за 15 минут до еды при энцефалите в течение 3 лет. При мигрени и головной боли моют голову отваром душицы. Из травы готовят ароматические ванны детям, страдающим нейродермитом, атопическим дерматитом, детской экземой, психозной. Траву душицы нельзя использовать при беременности, гиперацидном гастрите, срезают, на образовавшейся плоскости тонкором подготавливают грядку под огни. Летом можно пообзавестись с мешочком фоме. Теперь можно пообзавестись в лес или на даче из тех опят, что найдете, отобрать самые крупные. Дома положите их в кипяток в теплом месте на бумажный лист бумаги. Через несколько дней созревшие опята опадут на бумагу в виде мелкой сухой пылинки. Ссыпьте ее в бутылку с водой, тщательно взбалтывая и равномерно полите изрубленную поверхность пня. Затем ту круговую верхушку, которую вы первоначально срезали, поставьте обратно и приберегите к центру. Грядка готова. Остается только регулярно поливать ее, и на следующий год урожай обеспечен. Можно сделать и по-другому. В обычный ящик уложите стружку, мелкое, уже высушенное в годные обрезки досок, тонкие ветви, подгнивший древесный мусор, засыпьте опилки и точно так же полите водой. Грядку регулярно неприхорите, что вырастет и в этих условиях.

Ответственные за выпуск И. ДОБРИНСКИЙ, В. КОРДОВ.

УСАДЬБА

**Информационное сообщение**

В дополнение к информационному сообщению, опубликованному в «Коммуне» 29 апреля 1994 г. Фонд госимущества Воронежской области сообщает, что подведение итогов закрытых чековых аукционов, проводимых в период с 18 по 31 мая и с 1 июня по 15 июня, состоит соответственно 8 и 30 июня 1994 г. Акции, оставшиеся непроданными в связи с округлением при определении курса аукциона, будут продаваться за рубли на аукционах без ограничения состава участников. Аукционы состоят 23.06.94 г. и 14.07.94 г. в Фонде имущества Воронежской области. Информационное сообщение об итогах закрытых чековых аукционов и количестве акций (лотов), выставленных на денежные аукцион, будет опубликовано в «Коммуне» дополнительно. Фонд госимущества Воронежской области сообщает о проведении межрегионального специализированного чекового аукциона по продаже акций акционерного общества открытого типа «Производственное объединение «Сокол». Средство платежа - приватизационные чеки. Заявки на участие в аукционе принимаются с 30.05.1994 г. по 14.06.1994 г. Выставляются 70662 обыкновенные акции (22% уставного капитала АО). Юридический адрес - 308861, г. Белгород, ул. Б. Хмельницкого, 137. Основные виды деятельности предприятия: серийное производство аппаратуры связи, ТНП, разработка изделий новой техники. Среднесписочная численность работающих - 6200 чел. Трудовой коллектив выбрал первый вариант льгот. Уставной капитал - 160598 тыс. руб. Общее количество выпущенных акций - 321196, в том числе обыкновенных - 240896, привилегированных типа А - 80300 шт. Номинальная стоимость акций - 500 руб. Форма выпуска акций - безналичная в виде записей на счетах. Имеет долевое участие в капитале 6 предприятий. Площадь земельного участка - 26,6 га.

АКТИВ	1.01.94 г.	ПАССИВ	1.06.94 г.
Основные средства и прочие активы	1211830	Источники собственных средств	2496479
Запасы и затраты	3958879	Долгосрочные пассивы	281200
Денежные средства, расчеты и прочие активы	453946	Расчеты и прочие пассивы	2846976
<b>Баланс</b>	<b>5624655</b>	<b>Баланс</b>	<b>5624655</b>

Сдать заявки, а также ознакомиться с планом приватизации (проспектом эмиссии) можно в Фонде госимущества Воронежской области по адресу: г. Воронеж, пр-т Революции, 37. Дополнительную информацию можно получить в Фонде имущества Белгородской области по адресу: г. Белгород, пл. Революции, Дом Советов, тел. (07222) 2-64-87.

**Информационное сообщение**

В дополнение к информационному сообщению, опубликованному в «Коммуне» 22 апреля 1994 г., Фонд госимущества Воронежской области и Всероссийский координационный центр сообщают о проведении межрегионального Всероссийского специализированного чекового аукциона по продаже акций АООТ:

**Сведения об акционерных обществах**

№№ п/п	Наименование АО (наименование бывшего предприятия)	Юридический адрес	Вариант льгот	Номинальная стоимость одной акции, руб.	Уставный капитал, тыс. руб.	Общее кол-во выпущенных акций, шт.	в том числе		Выставлено на чек. аукц.		среднесписочная численность работающих (чел.)	балансовая стоимость основных фондов, тыс. руб.	на 1.07.1992 г. балансовая стоимость, тыс. руб.	площадь земельного участка, га	наличие принадлежащих долей (паев) в капитале других предприятий	Укрупненная номенклатура выпускаемой продукции	Дата приема заявок
							обыкновенных	привилегированных	шт.	%							
1.	«Самолторнефть» (дочернее общество АО «Нижневартовскнефтегаз»)	626440, Тюменская обл., Ханты-Мансийский автономный округ, г. Нижневартовск, ул. 60 лет Октября, 22	1	1000	1801416	1801416	1351062	450354	328778	18,25	5500	1861020	1387624	-	Всего 9 предприятий	нефть, газ, бурение скважин, оборудование месторождений полезных ископаемых, перевозка грузов, обслуживание спецтранспорта	23 мая по 20 июня
2.	«Управление технологического транспорта № 4» (дочернее общество АО «Нижневартовскнефтегаз»)	626440, Тюменская обл., Ханты-Мансийский автономный округ, г. Нижневартовск, ул. Индустриальная	1	1000	822484	822484	616863	205621	150104	18,3	1460	513896	13896	6,8	Всего 4 предприятия	строительство и содержание дорог, транспортное обслуживание, переработка нефти и нефтепродуктов	-
3.	«Нижневартовскнефтедорстройремонт» (дочернее общество АО «Нижневартовскнефтегаз»)	626440, Тюменская обл., Ханты-Мансийский автономный округ, г. Нижневартовск, ул. Мира, 46	1	1000	833394	833394	625045	208349	152094	18,25	2511	1005705	79106	1563,7	СП «Белые ночи»	50	-
4.	«Варьеганнефтегаз»	626448, Тюменская обл., Ханты-Мансийский автономный округ, г. Радужный	1	1000	2302261	2302261	1726696	575565	497413	21,61	12311	3735471	-	5088,64	-	-	-
5.	«Ставропольнефтегаз»	357980, Ставропольский край, г. Нефтекумск, ул. 50 лет Пioneри, 5	1	1000	480990	480990	360742	120248	105817	22	9253	918572	35262	2623,3	Всего 5 предприятий	-	-
6.	«Нижегородский машиностроительный завод»	603052, г. Нижний Новгород, Сормовское шоссе, 21	1	100	692025	6920250	3667740	3252510	1522450	22	26625	551963	238047	203,33	Всего 19 предприятий	вооружение, оборудование АЭС, лесной пром-сти и нефтепромыслов	-
7.	«Связьинформ»	606600, г. Нижний Новгород, пл. Горького, Дом связи	1	500	388925	777850	567830	210020	171127	22	8230	294028	191927	314,03	«Автогазбанк» 0,6 Нижегородпром-стройбанк 2,0	услуги электросвязи	-

**Акционерный коммерческий банк**

**«Петр Первый»**

доставляет до сведения предприятий, организаций и частных лиц: Главным управлением Центрального банка РФ по Воронежской области 10 мая зарегистрирован проспект эмиссии четвертого выпуска акций банка, содержание которого изложено ниже. С ним можно ознакомиться также в здании банка по адресу: ул. Платонова, 8. Подписка на обыкновенные именные акции номиналом 10000 рублей и их реализация начались 16 мая 1994 года.

Банк приглашает всех желающих стать его акционерами.

Для сведения сообщаем, что дивиденды банка за 1993 год составили 300% годовых.



**А. Данные о Банке**

- Акционерный коммерческий банк «Петр Первый» зарегистрирован на базе городского коммерческого банка 12.08.92 г. в Главном территориальном управлении. Лицензия Центрального банка Российской Федерации № 562 от 01.04.93 г.
- Действительное местонахождение Банка: г. Воронеж, ул. Платонова, 8, тел. 55-59-70. Корреспондентский счет Банка № 700161905 в РКЦ ГУ ЦБ РФ по Воронежской области.
- Общее количество акционеров 1230 на момент принятия решения о выпуске ценных бумаг.
- Акционеры, владеющие не менее чем 5% долей в уставном фонде Банка, на момент принятия решения было 4, а на момент предполагаемого окончания реализации акций (прогноз) ожидается 1.
- Органы управления Банка являются: общее собрание акционеров; Совет Банка; Правление Банка.
- Вклады в других предприятиях, банках, фирмах, организациях и у иных юридических лиц как в Российской Федерации, так и за ее пределами, превышающих 5% их уставного фонда, Банк не имеет.
- Банк является членом Российской банковской лиги (г. Москва), Ассоциации коммерческих банков «Русь» (г. Москва), Воронежского банковского союза, Российской международной валютно-фондовой биржи (г. Москва), Воронежской межрегиональной фондовой биржи «Черноморье», акционерной страховой компании «Сбергосгарант» (г. Москва), Сберегательного банка, учредителем Международной корпорации «Регулиант» (г. Воронеж), страховой медицинской компании «ВИАСО-мед» (г. Воронеж), промышленно-торгового акционерного объединения «Сокол».
- Банк открыл Юго-Западный филиал, расположенный по адресу: ул. Краснозвездная, 42.

**Б. Данные о финансовом положении Банка**

- Бухгалтерский баланс на 01.01.94 г. дан в приложении.
- Финансовое положение Банка проверено аудиторской фирмой.
- Резервный фонд на 01.01.94 г. составил 188888 тысяч рублей.
- Прочностной задолженности кредиторам и по платежам в бюджет на момент принятия решения о выпуске акций Банк не имеет.
- Отчет об уставном фонде Банка. Фактически оплаченный уставный фонд на 01.01.94 года составил 400 млн. руб. Выпущено в обращение 36000 обыкновенных именных акций номиналом 10000 рублей на общую сумму 360 млн. руб. и 40000 привилегированных именных акций номиналом 1000 рублей на общую сумму 40 млн. руб.

**Права владельца обыкновенной именной акции:**

на участие в управлении Банком, т.е. право голоса при решении вопросов, рассматриваемых на общем собрании акционеров; на получение части прибыли Банка в виде дивиденда; на получение части имущества Банка.

**Права владельца привилегированной акции:** на получение фиксированного дивиденда в размере не менее 40% годовых, процент устанавливается решением собрания акционеров по итогам финансового года; преимущественное право на получение части имущества в случае его ликвидации. По всем типам акций дивиденды выплачиваются один раз в год, после проведения общего годового собрания акционеров. Юридическим лицам путем перечисления средств на расчетный счет, физическим лицам - наличными при предъявлении сертификата и паспорта.

14. Отчет о выпущенных ранее Банком ценных бумагах.

**1-й выпуск - обыкновенные именные акции**  
 Номер и дата государственной регистрации: № 101005628 от 20.11.92 г. Зарегистрированы Главным управлением Центрального банка РФ по Воронежской области. Дата выпуска 25.08.92 г. Дата окончания распространения 04.11.92 г. Объем выпуска по распространению 1011193 шт. Номинальная стоимость 10000 рублей (валютной - нет). Дивиденды составили за 1992 год - 107%; за 1993 год - 300%.

**2-й выпуск - обыкновенные именные акции**  
 Номер и дата государственной регистрации: № 101005628 от 24.12.92 г. Зарегистрированы Главным управлением Центрального банка РФ по Воронежской области. Дата выпуска 24.12.92 г. Дата окончания распространения 15.03.93 г. Объем выпуска по номинальной стоимости составил 50 миллионов рублей. В иностранной валюте средства не вносились. Акции выпущены в количестве 5000 штук. Номинальная стоимость 10000 рублей (валютной - нет). Дивиденды составили за 1992 год - 107%; за 1993 год - 300%.

**3-й выпуск - привилегированные именные акции**  
 Номер и дата государственной регистрации: № 102005628 от 24.12.92 г. Зарегистрированы Главным управлением Центрального банка РФ по Воронежской области. Дата выпуска 24.12.92 г. Дата окончания распространения 15.03.93 г. Объем выпуска по номинальной стоимости составил 10 миллионов рублей. В иностранной валюте средства не вносились. Привилегированные акции выпущены в количестве 10000 штук. Номинальная стоимость 1000 рублей (валютной - нет). Дивиденды составили за 1992 год - 107%; за 1993 год - 300%.

**4-й выпуск - привилегированные именные акции**  
 Номер и дата государственной регистрации: № 101005628 от 25.08.92 г. Зарегистрированы Главным управлением Центрального банка РФ по Воронежской области. Дата выпуска 01.09.92 г. Дата окончания распространения 01.11.92 г. Объем выпуска по номинальной стоимости составил 260 миллионов рублей. В иностранной валюте средства не вносились. Акции выпущены в количестве 260000 штук (валютной - нет). Дивиденды составили за 1992 год - 107%; за 1993 год - 300%.

**В. Сведения о предстоящем выпуске ценных бумаг**

**15. Общие данные о ценных бумагах:**  
 а) акции обыкновенные именные; б) общий объем по номинальной стоимости 1800 млн. руб., в т.ч. объем выпуска в оплату которого может приниматься иностранная валюта, заранее не определен; в) количество выпускаемых акций 160000 шт.; номинал одной акции 10000 руб.; валютный номинал не установлен; д) владелец обыкновенных акций имеет право участвовать в общем собрании акционеров с количеством голосов равным количеству приобретенных акций; получать дивиденды; получать часть имущества Банка в случае его ликвидации.

**16. Данные о порядке выпуска ценных бумаг:**

а) дата принятия решения о выпуске - 04.03.94 г.; б) решение принято общим собранием акционеров (протокол № 5 от 04.03.94 г.); в) дата начала реализации акций - 15.05.94 г.; г) ограничение в отношении потенциальных покупателей нет; д) дата окончания распространения акций 15.11.94 г.; е) акции реализуются путем передачи имущества или наличных средств; ж) форма выпуска - безналичная; з) клиринговых организаций и депозитария Банк не имеет.

**17. Данные о ценах и расчетных условиях выпуска ценных бумаг:**

а) цена реализации акций при их продаже первым владельцем составляет: за рубли - 10000 руб.; за валюту - 5 долларов США. Соотношение между рублевым номиналом и ценой в иностранной валюте установлено по решению Совета Банка (протокол № 3 от 30.03.94 г.). б) оплата акций осуществляется: безналичным перечислением или наличных средств; путем передачи имущества или наличных средств в рублях при именных прав Банка; средства в валюте распространяются в безналичном порядке на накопительный счет № 161511 в РКЦ ГУ ЦБ по Воронежской области; при оплате наличными средствами поступают в кассу Банка с последующим перечислением этих средств на накопительный счет № 161511 в РКЦ ГУ ЦБ по Воронежской области; средства в валюте юридическими лицами переводятся в безналичном порядке на корреспондентский счет АКБ «Петр Первый» № 001073493 в Мосбизнесбанке; физические

лица оплачивают акции иностранной валютой как наличными средствами, так и в безналичном порядке; одобрение наличной иностранной валюты осуществляется Банком на балансовом счете 060 в корреспонденции с 076 счетом с последующей сдачей выручки в Мосбизнесбанк на счет № 001073493. Оплата акций физическими лицами иностранной валютой в безналичном порядке должна производиться за счет собственных валютных средств со своих валютных счетов на корреспондентский счет № 001073493 в Мосбизнесбанке; при оплате акций оформляются платежные поручения, приходные ордера; в) помимо денежной оплаты в рублях, реализация акций может осуществляться путем взносов в капитал Банка иностранной валюты, материальных и нематериальных активов. Список таких акционеров заранее не определен; г) для регистрации итогов выпуска необходимо оплатить 800 млн. руб. (1600 млн. руб. x 50%).

**18. Организаций, принимающих участие в распространении акций IV выпуска, нет.**

**19. Данные о получении доходов по ценным бумагам:**

а) размер дивидендов по акциям определяется по результатам финансового года и утверждается общим собранием акционеров; б) дивиденды выплачиваются по адресу: г. Воронеж, ул. Платонова, 8; в) дивиденды выплачиваются один раз в год; г) календарный график событий, определяющих порядок выплаты доходов по акциям: дата учета (день, когда определяется список акционеров); дата объявления дивидендов; дата платежа; через 30 дней после даты объявления дивидендов. В первый календарный год с момента первоначального размещения акций дивиденды начисляются от даты их приобретения в процентах годовых на сумму номинальной стоимости фактически оплаченных акций. Датой приобретения акций считается дата поступления средств на счет Банка.

Выплата дивидендов по акциям перепроданным, но не зарегистрированным в Банке на момент составления реестра, производится зарегистрированному в Банке акционеру; д) порядок расчетов для получения дивидендов: для юридических лиц - безналичная; для физических лиц - наличная (по их усмотрению). Оформляется мемориальный ордер, расходный ордер, платежное поручение.

**20. Прочие особенности и условия распространения акций.**

Акционером Банка предоставляется право первоочередного приобретения акций данного выпуска. При реализации акций их первым владельцам, которые не являются акционерами Банка, акции реализуются пакетами: для юридических лиц - 500 штук; для физических лиц - 50 штук. Не допускается приобретение обыкновенных акций на сумму более 15% размера уставного фонда Банка одним акционером либо группой лиц, связанных соглашением или контролирующим имущество друг друга. Акции распространяются самим Банком или его филиалами по открытой подписке среди клиентов и других инвесторов путем оформления подписного листа или выбора любой другой процедуры, которая не

противоречит требованиям законодательства Российской Федерации и настоящего Проспекта. Юридические и физические лица оплачивают стоимость заявленных акций одновременно, с правом подлиски. Банк имеет право выдать акционеру бесплатно сертификат на все принадлежащие ему акции. Данный сертификат является свидетельством владения поименованного в нем лица определенным числом акций Банка. Сертификат выдается с указанием номинальной стоимости и количества акций. Сертификат является документом, подтверждающим право владения акциями. Банк может принять решение о выкупе у акционера принадлежащих им акций в порядке и на условиях, определенных общим собранием акционеров. Дивиденды по акциям, приобретенным за валюту, могут выплачиваться как в рублях, так и в валюте. Выплата дивидендов в валюте возможна при наличии свободного остатка прибыли в валюте.

При приобретении акций Банка на вторичном рынке полная сумма дивидендов за истекший год выплачивается акционеру, зарегистрированному в Банке на момент выплаты дивидендов. Продажа, уступка или отчуждение иным способом именных акций осуществляется в установленном законодательством порядке, действительное только в случае регистрации сделки в Банке и не требует согласия акционеров.

Для регистрации в Банке нового владельца акций и погашения регистрации бывшего владельца стороны по сделке, связанной с переходом права собственности на акции, должны не позднее 10 дней с момента совершения сделки представить в Банк договор купли-продажи акций с обязательным указанием в нем следующих данных: номера акций; количество; номинальная стоимость; покупная цена; дата совершения сделки; продавец, покупатель (полные юридические, банковские и почтовые реквизиты).

Акционер, утративший сертификат, должен немедленно в письменном виде уведомить об этом Банк с указанием номера утраченного сертификата. Правление Банка производит публикацию этих номеров в средствах массовой информации за счет акционера. Если по окончании 6 месяцев со дня публикации не было получено никаких сведений об утерянном сертификате, владелец выписывается новый сертификат за дополнительную плату. Акционеры должны своевременно уведомлять правление Банка об изменении юридического адреса (местожительства) и банковских реквизитов. Банк не несет ответственности за убытки и иные неблагоприятные последствия, возникающие у акционеров вследствие неупреждения или несвоевременного уведомления об изменении юридического адреса (местожительства).

**Баланс на 1.04.94 г.**

Актив		Пассив	
(тыс. руб.)	(тыс. руб.)	(тыс. руб.)	(тыс. руб.)
1. Касса	-1471432	Фонды банка	-2954344
2. Средства на к/с	-2259564	Средства на р/счетах, валютных счетах, вкладах, депозитах	-24542445
3. Ссуды	-16016441	Кредиты, полученные от других банков	-1500
4. Ценные бумаги	-73942	Кредиты, полученные от других банков	-110
5. Отвлеченные средства из прибыли	-2780895	Ценные бумаги	-3760946
6. Фонд регулирования кредитных ресурсов	-3337267	Прочие пассивы	-2788644
7. Прочие активы	-675469	Прибыль	-34047989
<b>Итого:</b>	<b>-26615010</b>	<b>Итого:</b>	<b>-34047989</b>

# ВСЯ РОССИЯ

№7 Май (23-29), 1994 г.

Рекламная и информационно-аналитическая газета

Выпуск для Воронежской, Орловской и Пензенской областей

**Прямые поставки из Европы**  
**КОПЧЕНАЯ СВИНИНА**  
 цена 7250 руб/кг  
**СЫР "ЭДАМ"**  
 цена 5000 руб/кг  
**"ЗОЛОТАЯ САЛЯМИ"**  
 цена 400/900 г. - 2600/5400 р  
**МАКАРОНЫ, СПАГЕТТИ**  
 цена 1500 руб/кг  
 Тел.: (095) 921-11-40, 924-15-66

**Фирма "Балкан Т&Т"**  
 Если вы хотите отдохнуть на побережье Болгарии и Греции, организуете шопотури в Турцию.  
 Приглашаем к сотрудничеству региональных представителей.  
 Тел.: (095) 273-5010, 273-8679

**ПТФ "Плавскавтосервис"**  
 официальный дилер АМО-ЗИЛ  
 предлагает новые автомобили:  
 ● мебельные изотермические фургончики  
 ● бортовые  
 ● седельные тягачи  
 ● шасси  
 ● запасные части к автомобилям  
 Тел./факс в Москве: (095) 113-14-27  
 в Павловске: (08752) 2-14-01  
 факс (08752) 2-23-98

**Болгарские зубные пасты** - со склада в Москве  
 ● "КОРАЛ-ЛЮКС" ● "РИЛА" ● "СОЛН" ●  
 ● "ФРУКТО-ПОМОРИН" ●  
 ● "ЭКСТРАДЕНТ Ф" ● "ЭКСТРАДЕНТ ФМ" ●  
 ЦЕНА - от 407 до 458 руб./шт.  
 минимальная партия - 5 000 штук.  
 При крупнооптовых партиях - значительные скидки!  
 Тел.: (095) 267-37-21, 265-00-61, 265-57-35.  
 Факс: (095) 265-46-07.

**GAL SPORT**  
 ПРЕДЛАГАЕТ ТОВАРЫ  
 а также широкий ассортимент спортивной одежды и обуви известных фирм мира.  
 Приглашаем региональных дилеров.  
 Москва, ул. Нагорная, 7/1а  
 Тел.: 123 5264, тел./факс: 127 8268  
 ГУМ, 3-я линия, 2-й этаж  
 Ростов-на-Дону, ул. Зоологическая, 26 6, 5-й этаж  
 Тел./факс: (8632) 32 0285

Куплю камень крупного рогатого скота  
 Тел. (095) 276-29-01

**СЕРТИФИКАТ**  
 на льготное приобретение оптического воздуха фильметра за 69 тыс. рублей.  
 СПОСОБ ЖИТЬ СЕБЕ И ДЕТЯМ

**КАК ПРИОБРЕСТИ ПРОИЗВОД "ТОСЯ"**  
 "Тося" - это уникальный автомобиль, созданный в России. Он отличается от других автомобилей тем, что имеет очень низкий расход топлива, высокую скорость и надежность. Это идеальный вариант для тех, кто хочет сэкономить и получить максимум от своего автомобиля.

**АУДИОКАССЕТЫ**  
 со склада в Москве по ценам изготовителя  
 Контейнерная доставка  
 Адрес: 125438, Москва, 4-й Лихачевский пер., д. 6  
 Тел. (095) 154-99-98 (круглосуточно)  
 Факс (095) 943-00-67

**ПО "ПЛАСТОР"**  
 ИЗГОТAVЛивАЕТ И РЕАЛИЗУЕТ:  
 ● Триплексное стекло для грузовых и легковых автомобилей  
 ● Бронестекла для банковских помещений (имеют сертификат качества Госстандарта РФ)  
 ● Обувные клеи "Ромид", "5" и "УР-2"  
 ● Пластмассовые изделия (более 20 наименований)  
 ● Тонированные стекла  
 Справки по тел.: (095) 186-43-22, 186-03-70  
 Адрес: 129323, Москва, Лазоревый проезд, д. 1

**Аптечный склад в Москве**  
 реализует оптику и в розницу медикаменты отечественного и импортного производства по оптовым ценам.  
 Гарантируем качество доставки в регионы России  
 Тел.: (095) 324-20-30, 322-44-14, факс 230-27-19 box 1612

**Продовольственные товары и сигареты из Болгарии**  
 Со склада в Москве или прямые поставки:  
 овощные, мясоовощные консервы, кетчуп, компоты, конфитюры, спиртные напитки  
**Фирма "ТТС"**  
 Тел.: (095) 147-14-25, 147-15-06  
 Факс 147-60-18

**КОЖАНЫЕ КУРТКИ И ОБУВЬ**  
 со склада в Москве  
**МЕЛКИМ ОПТОМ**  
 Пр-ва Германии, Ю.Кореи  
 ● Куртки - \$ 75-170 (на 1 млн. руб.)  
 ● Обувь - \$ 14-35 (12 пар)  
 Тел.: 939-86-82, 939-80-74, 939-89-07

**Российско-болгарское общество "ВЕСТ"**  
 предлагает  
 БРЕНДИ "СОЛНЕННЫЙ БЕРЕГ", емк. 0,5 л., 1,15-1,35 US\$  
 ВЕРМУТЫ "ЧИО-ЧИО-САН" в 2 видах, 1 л., 1,65-1,8 US\$  
 АПЕРИТИВ "БИТЕР РОЗАРИ" 1 л., 1,7-1,9 US\$  
 КРАСНЫЙ И БЕЛЫЙ ВЕРМУТЫ, 1 л., 1,7-1,9 US\$  
 ФРУКТОВЫЕ ЛИКЕРЫ, 4 вида, 0,5 л., 1,2-1,4 US\$  
 БЕЛЫЕ И КРАСНЫЕ ВИНА, 18 видов, 0,75 л., 1,0-1,3 US\$  
 Тел./факс в Москве (095) 261-30-60

**КОМПЬЮТЕРЫ В КАЖДЫЙ ДОМ**  
 РС АТ 286 от 370\$  
 386, 486DX-40 от 960\$  
 Любые конфигурации Локальные сети  
 ● Блоки питания серии D2-34  
 (095) 214-3651 120-8055  
 ● Калькуляторы Citizen \* Аудио-, видео-техника  
 ● Телефоны 30 типов, АОНы, автоматизаторы  
 (095) 474-3909 179-6675

**ФИРМА "ИКАР-ИНВЕСТ"**  
 предлагает по лицензии МИНЗДРАВА МЕДИКАМЕНТЫ из Венгрии, Индии, Болгарии, Югославии, Франции, США и др.  
 Низкие цены, возможна поставка на реализацию, форма оплаты любая  
 тел./факс: (095) 158-87-46  
 тел.: (095) 155-22-62, 157-51-61

**ЮНИЛЕКС** со склада в Москве  
**КОЛЕСНИЦЫ**  
 28% скидки  
 Производство Италия  
 Тел. (095) 334-29-44

Отдых на море Болгарии предлагает фирма "Таймекс", а также: шоп туры в Стамбул (min группа, max багаж)  
 Возможно сотрудничество с фирмами  
 Москва (095) 230-17-37, 326-40-68

**Воронеж "Коммуна"**  
 тираж 101 000 экз.

**Орел "Орловская правда"**  
 тираж 83 000 экз.

**Пенза "Пензенская правда"**  
 тираж 42 000 экз.

Адрес: 129224 Москва, ул. Осташковская, 26-64 (для писем)  
 Телефоны в Москве: (095) 921-77-38, 928-67-45, 131-22-56, 131-67-00, 270-09-31, 270-90-54  
 Редактор выпуска Алексей Воробьев

Reg. № 012301.  
 Тир. 226 000 экз.



Цена вместе с доставкой  
 на территории 4140 рублей  
 Милые «Воронежская неделя»  
 Подписка заканчивается  
 31 мая.  
 51162

**Воронеж "Коммуна"**  
 тираж 101 000 экз.

**Орел "Орловская правда"**  
 тираж 83 000 экз.

**Пенза "Пензенская правда"**  
 тираж 42 000 экз.

Адрес: 129224 Москва, ул. Осташковская, 26-64 (для писем)  
 Телефоны в Москве: (095) 921-77-38, 928-67-45, 131-22-56, 131-67-00, 270-09-31, 270-90-54  
 Редактор выпуска Алексей Воробьев

Reg. № 012301.  
 Тир. 226 000 экз.

**Уважаемые воронежцы и жители области!**  
 АБ «Воронеж» успешно размещает свои облигации и учитывает просьбы населения, продлевает сроки реализации облигаций. Продажа облигаций производится во всех филиалах города и области с 8<sup>00</sup> до 15<sup>00</sup>.  
 Номинальная стоимость облигации - 200000 рублей. Выплачиваемая процентная ставка на 1994 год - 180% годовых. Облигации банка имеют шанс выигрыша. Первый розыгрыш состоится через три месяца после регистрации итогов выпуска облигаций. Выигрышный фонд розыгрыша на 1994 год составляет 100 миллионов рублей.  
 Облигации абсолютно ликвидны, что позволяет владельцу возвращать облигации в Банк.  
 Облигации могут быть конвертированы в акции банка «Воронеж».  
 Адреса иногородних филиалов банка:  
 г. Ростов, ул. Пролетарская, 32а, тел. 2-32-30  
 г. Лиски, пр. Ленина, 46, тел. 2-48-42  
 г. Нововоронеж, ул. Парковый проезд, 8, тел. 2-05-07  
 г. Анна, ул. Советская, 7, тел. 2-24-70  
 Информация о городских филиалах по адресу:  
 ул. Орджоникидзе, 25, к. 20. Телефон: 55-54-85

**КАМАЗЫ В КРЕДИТ**  
 Немедленная поставка со склада в Москве.  
 Москва, (ст. м. Воронцовская), ул. Ком. Волкова, 14.  
 Тел.: (095) 403-29-49, 257-10-01.  
 Телетайп: 417805 ПЕНТА (или ЦЕТК)

**АО «РОСАМ» - официальный представитель АО «ПЕНЗААВТОГАЗСЕРВИС»**  
 по ценам на 10-15% ниже рыночных предлагает автомобиль, кузова 1-й комплектности и запасные части ГАЗ, УАЗ всех марок, в т.ч. ГАЗ-31029, ГАЗ-3102, УАЗ (люкс), санитарные фургоны, микроавтобусы, а также погрузчик-экскаватор «Коратец».  
 Возможен бартер на с.х. продукцию.  
 Телефоны: 55-09-96, 55-84-96, 33-75-61 в любое время.

**Самое дешевое, эффективное и популярное средство борьбы с колорадским жуком «Децис»**  
 в магазине «Гражданстрой» по адресу: ул. 9 Января, 30.

**«Домашний доктор» «QZT-1»**  
 Самолечащий биологически прибор «QZT-1» Прибор награжден золотой медалью в г.Бюрсселе, серебряной медалью в г.Джакарте, золотым кубком в Китае. Его знают и почитают в Германии, США, Англии и других странах. Прибор одобрен в Минздраве РФ. Прибор особенно эффективен при заболеваниях: гипертонии, гипотонии, ливемонии, нефрите, гепатите, холестазе, гастрите, мигрени, артрите, радикулите, мочекаменной болезни, менструальных расстройствах, стенокардии, функциональных нарушениях сердечного ритма, фарингите, парингите. QZT-1 позволяет снять зубную боль, головную боль, похмельный синдром. QZT-1 усиливает действия лекарств. Прибор компактен и прост в эксплуатации. Купите QZT-1 и вы не пожалеете. Более подробную информацию вы можете получить по тел. 23-99-24 с 9.00 до 18.00 тел. 22-34-28 с 19.00 до 21.00 Мы ждем Вас. 394063, г. Воронеж, Ленинский проспект, 157. Российско-китайское совместное предприятие «Сентябрь».

**Воронежский завод радиодеталей**  
 заканчивает регистрацию пенсионеров и бывших работников завода, желающих принять участие в приватизации 3 июня 1994 г.

**Организация предлагает к реализации горюче-смазочные материалы на долговременной основе**  
 по ценам нефтеперерабатывающих заводов (Куйбышев, Рязань, Ярославль, Кириши, Омск).  
 Партия не менее 1 тыс. тонн.  
 Обращаться в Челябинске по телефонам: (3512) 77-14-06, 61-03-33.

ПРОГРАММА ТЕЛЕПЕРЕДАЧ С 30 мая по 5 июня

ПОНЕДЕЛЬНИК, 30.V

1 КАНАЛ «ОСТАНКИНО»
6.15 Утренняя разминка.
6.25 Программа передач.
6.30 УТРО.

цикла «Беседы об экономике».
16.15 «Музей звуков». Передача для детей (г. Алматы).
16.55 «Мультироля».

21.00 НОВОСТИ.
21.35 Погода. Программа передач.
21.45 «Вагон-03».

фильма «Служение».
10.05 «Обратный адрес».
Ведущий - Г. Долгов.

ВТОРНИК, 31.V

1 КАНАЛ «ОСТАНКИНО»
6.15 Утренняя разминка.
6.25 Программа передач.

из Франции.
15.00 НОВОСТИ
15.20 Программа передач.

многосерийного художественного фильма «ДИКАЯ РОЗА» (Мексика).

области А.Я. Ковалева.
\*19.40 ВОРОНЕЖСКИЕ НОВОСТИ.

СРЕДА, 1.VI

1 КАНАЛ «ОСТАНКИНО»
6.15 Утренняя разминка.
6.30 УТРО.

13.40 «Надежда».
Благотворительный концерт для детей-инвалидов.

20.40 Спокойной ночи, малыши!
21.00 НОВОСТИ.

9.00 Всемирные новости Эй-Би-Си.
9.30 «В мире музыки».

ЧЕТВЕРГ, 2.VI

1 КАНАЛ «ОСТАНКИНО»
6.15 Утренняя разминка.
6.30 УТРО.

художественный фильм (Англия).
13.10 «Его величество Футбол».

21.00 Спокойной ночи, малыши!
21.45 «Вагон-03».

19.40 ВОРОНЕЖСКИЕ НОВОСТИ.
20.00 ВЕСТИ.

ПЯТНИЦА, 3.VI

1 КАНАЛ «ОСТАНКИНО»
6.15 Утренняя разминка.
6.30 УТРО.

Телевизионный многосерийный художественный фильм (Англия).

19.15 Япония с А. Колодиным.
19.45 «Пале чудес».

18.45 Праздник каждый день.
«Никто не забыт».

СУББОТА, 4.VI

1 КАНАЛ «ОСТАНКИНО»
7.30 Утренняя разминка.
7.45 «Субботнее утро делового человека».

15.00 НОВОСТИ
15.25 Преприиматель.

21.00 НОВОСТИ ПЛЮС.
21.45 Х. ф. «НЕЧТО ИЗ ДРУГОГО МИРА».

19.45 «МИША». Мультфильм.
20.00 ВЕСТИ.

ВОСКРЕСЕНЬЕ, 5.VI

1 КАНАЛ «ОСТАНКИНО»
7.45 Утренняя разминка.
8.00 «Час силы духа».

14.00 «ЛИФ И ГЕРКУЛЕС».
14.10 «Подводная одиссея команды Кусто».

22.00 ВОСКРЕСЕНЬЕ.
Информационно-публицистическая программа.

8.00 ВЕСТИ.
8.25 Студия «Рост». «Первый дубль».

Телепрограмма "Воронеж" 4 метровый канал

ПОНЕДЕЛЬНИК 30.V

День профилактики.
17.00 Программа передач.
17.05 Мультфильм «ПРИКЛЮЧЕНИЯ МАРКА ТВЕНА» (Россия).

ВТОРНИК 31.V

18.20 Объявления, реклама.
19.20 Документальный фильм «МАРК ШАГАЛ - ХУДОЖНИК ИЗ РОССИИ» (Россия).

СРЕДА 1.VI

17.05 Мультфильм «УЛЛИВЕР В СТРАНЕ ВЕЛИКАНОВ» (Россия).
18.20 Объявления, реклама.

Телекомпания ВТЛВ 31 канал

ПОНЕДЕЛЬНИК, 30.V

6.00 Новости «Euro News».
6.30 «Пора вставать!».

ВТОРНИК, 31.V

6.00 Новости «Euro News».
6.30 «Пора вставать!».

СРЕДА, 1.VI

6.00 Новости «Euro News».
6.30 «Пора вставать!».

ЧЕТВЕРГ, 2.VI

17.50 TV-Ярмарка.
18.00 Детский час.

ПЯТНИЦА, 3.VI

6.00 Новости «Euro News».
6.30 «Пора вставать!».

СУББОТА, 4.VI

6.00 Новости «Euro News».
6.30 «Пора вставать!».

ВОСКРЕСЕНЬЕ, 5.VI

6.00 Новости «Euro News».
6.30 «Пора вставать!».

ПОНЕДЕЛЬНИК, 30.05

9.00 Повтор худ. фильмов.
18.00 Новости.

ПЯТНИЦА, 3.06

9.00 Повтор худ. фильмов.
18.00 Новости.

СРЕДА, 1.06

9.00 Повтор худ. фильмов.
18.00 Новости.

ЧЕТВЕРГ, 2.06

9.00 Повтор худ. фильмов.
18.00 Новости.

СУББОТА, 4.06

10.00 Дубль 2.
Мультфильм «Однажды, много лет назад» (Япония).

ВОСКРЕСЕНЬЕ, 5.06

10.00 Юридическая консультация (для писем, 394053, Воронеж, а/я 127).

ПОНЕДЕЛЬНИК, 30.05

18.00 Повтор худ. фильмов.
18.15 Мультфильм.

ПЯТНИЦА, 3.06

18.00 Повтор худ. фильмов.
18.15 Мультфильм.

ГАП «ШАУЛЯЮ ПИЕНАС»
В любых количествах
продает:
- мороженое в вафельных стаканчиках;

КОПИРОВАЛЬНЫЕ УСЛУГИ
ЛАМИНИРОВАНИЕ
ПЕРЕПЛЕТНЫЕ РАБОТЫ
Библиотека им. Никитина, к. 101.





**РУССКИЙ ДОМ**  
Предлагает **ИЗДАНИЯ МОСКОВСКИХ**  
("Рот Фронт", им. Бабаева, "Ударница", "Красный Октябрь"),  
РИЖСКИХ фабрик со склада в Москве по низким ценам.  
Доставка авто- и ж.-д. транспортом.  
Тел./факс (0732) 52-27-17, (095) 261-68-78, 943-69-51  
(круглосуточно.)

**Компания «Дон» реанимирует:**  
✓ насосы шпательные ЦНС, ЦНСГ;  
✓ электродвигатели мощностью от 7,5 до 45 кВт.  
а также заключает договоры на монтажку  
эл. двигателей мощностью  
от 55 кВт до 110 кВт.  
Наш телефон (0732) 44-44-44,  
факс 49-57-54,  
телетайп 653887 «Флот».

**Дешево,  
надежно  
и по сезону:**  
✓ лучшие советские  
тракторы МТЗ-80УК и  
МТЗ-82УК по цене 7,8 и  
8 млн. рублей;  
✓ сапоги рабочие  
разные литые по 11  
тысяч рублей.  
Цены с НДС,  
специалом.  
Телефоны в Печоре  
Ками (82142) 5-25-80,  
5-44-64.  
Телетайп 181652  
«Север».

**На все холодильники срок гарантии 3 года.**  
В магазине «Свет» имеются в продаже:  
\* Холодильники: 420 000 руб. \* Пылесос «Циклон 5М», 800 Вт 62 000 руб.  
- Минск - 216 460 000 руб. \* Стиральные машины: 520 000 руб.  
- Минск - 15 400 000 руб. - Вятка-автомат  
- Минск - 16Е 590 000 руб. \* Лампочки электрические, салфетки бумажные в  
ассортименте, ковровое покрытие производства  
- Минск - 130 570 000 руб. Бельгии.  
- Минск - 126 580 000 руб. \* Электрические обогреватели «Оникс», телефонные  
- Минск - 128 500 000 руб. аппараты, удлинители, электророзетки и  
- Смоленск 250 000 руб. выключатели, утюги, электроплиты «Россиянка»  
\* Шампанское полусладкое «Аксая» 3 900 руб.  
\* Спирт питьевой 0,5л 2 800 руб.  
- Норд 214 460 000 руб. \* Водка «Российская корона» 1,75 24 500 руб.  
- Норд 156 (мороз.) 430 000 руб. \* Папиросы «Беломор - Канал» 61 руб.  
- Норд 226 (4 - камерный) 560 000 руб. \* Водка «Магический кристалл» 105 000 руб.  
- Норд 155 (мороз.) 490 000 руб. \* Газовые плиты «Россиянка»  
В магазине «Свет» в широком ассортименте люстры, бра, настольные лампы по ценам заводо-  
изготовителей, которые сегодня ниже российских.  
Оптовым покупателям предоставляется скидка.  
Вам обязательно присвятать в наш магазин за холодильником, мы доставим его в любое удобное  
для вас время и произведем установку.  
Посетите магазин по адресу: г. Воронеж, ул. Мира, 3. Тел. (0732) 52-28-51.  
Магазин работает без перерыва и выходных дней с 10 до 19. В субботу и воскресенье с 9 до 18.

**Магазин «Дюна»**  
Адрес: Московский проспект, 15.  
Работает ежедневно с 9.00 - 18.00, кроме воскресенья.  
Предлагает широкий выбор аппаратуры  
самых известных фирм в мире по приемлемым ценам:  
\* **Аудиотехника фирмы "Pioneer":**  
- однокассетные деки - 7 видов;  
- двухкассетные деки - 4 вида;  
- акустические системы - 4 вида;  
- эквалайзеры - 2 вида;  
- проигрыватели компакт-дисков - 7 видов;  
- автомагнитолы - 6 видов;  
- музыкальные центры - 2 вида;  
- стойки под аппаратуру - 7 видов.  
\* **Телевизоры:**  
AKAI TV CT 2107 (54 см);  
SONY TV M1400K (57 см);  
SONY TV M2100K (54 см);  
SONY TV M2530K (63 см);  
FURAI TV 2000A MK7 (51 см);  
Panasonic TV 21E1R (54 см);  
JVC TV 21 TT (54 см);  
Toshiba TV 2125XSR (54 см);  
\* **Видеомагнитофоны:**  
SONY VCR SLV - 486 EE;  
SONY VCR SLV - 426 EE;  
Toshiba VCR V3126/303CZ;  
FURAI VCR V 8008 CM.  
\* **Видеокамеры:**  
AKAI VCR R 110EM/R120 EDC;  
FURAI VCR 5000 LR;  
PANASONIC VCR PVEE;  
SONY VSR SLV - P31 (EE);  
SONY VCR SLV - P51EE;  
JVC VCR P28;  
SHARP VCR V7.  
\* **Аудиокассеты SONY**  
PANASONIC M120;  
PANASONIC M3000.  
**AKAI PHILIPS SANYO JVC**  
**Sanyo PIONEER DOLBY SYSTEM**  
**Торопитесь!**  
Ждем Вас ежедневно с 9.00 до 18.00, кроме воскресенья.  
Наши телефоны: 56-53-91, 52-22-06.

**«ПРОЦЕССОР-СЕРВИС»**  
Воронежский производственно-технический центр объявляет  
о начале проведения в течение 10 дней со дня опубликования  
закрытой подписки на обыкновенные акции по адресу:  
Воронеж, ул. Мисская, 16.  
Величина уставного капитала - 3616 тыс. руб.  
Количество акций, размещаемых в закрытой подписке, - 2567 штук.  
Номинальная стоимость одной акции - 1000 руб.  
Продажная цена одной акции - 1700 руб.  
В закрытой подписке имеют право участвовать:  
- работники, для которых данное предприятие является основным  
местом работы;  
- лица, имеющие право в соответствии с законодательством РФ,  
вернуться на данное место работы;  
- пенсионеры, вышедшие на пенсию с приватизируемого предприятия;  
- бывшие работники предприятия, выработавшие на данном предприятии,  
а также перемещенные в связи с производственной необходимостью в  
порядке перевода с завода «Процессор» и НПО «Электроника», трудовой  
стаж не менее 10 лет для мужчин, 7 лет и 6 месяцев для женщин и  
уволенные по собственному желанию, в порядке перевода, по сокращению  
штатов или численности.  
При себе иметь паспорт, трудовую книжку, два конверта.  
Справки по телефонам: 23-66-69, 23-63-07.

**30 июня 1994 года в здании кооперативного  
техникума по адресу: ул. Космонавтов, 36, состоится  
собрание акционерного общества открытого типа  
«Фирма Аверс»  
со следующей повесткой дня:**  
Утверждение регламента проведения собрания акционеров  
АООТ «Фирма Аверс».  
Отчет генерального директора об итогах работы АООТ  
«Фирма Аверс» за финансовый год и о перспективах  
развития. Утверждение годового баланса, отчета о финансовых  
результатах, заключения аудитора, размера дивиденда,  
выплачиваемого на обыкновенную акцию. Докладчик -  
генеральный директор. Содокладчик - гл. бухгалтер, аудитор.  
Избрание совета директоров, назначение генерального  
директора.  
Избрание членов ревизионной комиссии и назначение  
аудитора общества.  
О внесении изменений и дополнений в устав АООТ  
«Фирма Аверс».  
Утверждение положений о собрании акционеров, о совете  
директоров, о ревизионной комиссии, о порядке  
распределения прибыли и выплаты дивидендов по акциям.  
Начало регистрации в 10 часов.

**АО «Монолит» реализует  
электродвигательные общепромышленные,  
взрывозащищенные, фланцевые, фланцевые  
на лапах и принимает заказ на поставку  
в 1994 году:**

4АМ 225М2	55 кВт	3000 об/мин.
4АМ 225М4	55	1500
4АМ 225М6	37	1000
4АМ 225М8	30	750
4АМ 250М2	90	3000
4АМ 250М4	90	1500
4АМ 250С2	75	3000
4АМ 250С4	75	1500
4АМ 225М2	90	1000
4АМ 250С6	45	1000
4АМ 250М6	55	750
4АМ 250М8	45	750
4АМ 250С8	37	750
4АМ 225М4	55	1500

АИМ, АИУ 90 от 1 до 3 кВт 1000-3000 об/мин.  
АИМ, АИУ 100 2,2-5,5 1000-3000  
АИМ, АИУ, АИР112 3-7,5 750-3000  
АИМ, АИУ 132 4-11 750-3000

Обращаться 303800, Орловская обл.,  
г. Ливны, ул. Высоковольтная, 5.  
Телефоны: (08677) 3-17-12, 3-16-94.

В связи с приватизацией  
междоузлий в стеновом  
специализированного  
наладочного управления  
«Воронежское» просба  
бывших работников, отрабо-  
тавших в организации - десять  
лет мужчинами, семь лет и шесть  
месяцев женщинами, уволившись  
по собственному желанию или  
увольненным по инициативе  
руководства в течение  
десяти дней со дня публикации  
для регистрации будущих акцио-  
неров.  
Лица, прибывшие позднее  
указанного срока, регистриро-  
ваться не будут.

**АО «Орбита»  
реализует**  
товарный бетон и раствор;  
известковый раствор;  
фундаментные блоки 3, 4, 5, 6;  
перемычки 13, 15, 19, 24;  
плиты заборки;  
дорожные плиты;  
Имеется подвижной  
ж.-д. путь для выгрузки  
материалов,  
в том числе цемента.  
Обращаться: г. Воронеж,  
Монтажный проезд, 13, АООТ  
«Бетон».  
Телефоны: 49-26-17, 49-48-95.  
Есть автобусный № 2, 20, 23,  
32, 33 до конечной остановки  
«Овощная База № 6» (ВАИ).

**АВТОМОБИЛИ  
(ИЖ-2716, ИЖ-2715Е,  
М-412),  
КУЗОВА 1 комплект  
(ИЖ-2715, М-412),  
ЗАПАСНЫЕ ЧАСТИ,  
МОТОЦИКЛЫ И СТАНКИ  
ижеского производства  
со складов в Воронеже.  
Тел. для справок:  
36-68-41.**

**ФИРМА  
«Русшина-Инвест»  
предлагает со склада в Воронеже  
КОМПЛЕКТНЫЕ АВТОМОБИЛИ**  
220-508 280-508P  
240-508P 15,5-38  
240-508D 8,3-20  
240-508M149  
а также на автомобили «Урал», «УАЗ»,  
«РАФ», «Нива».  
Контактный телефон 56-83-

**НАДЕЖНОСТЬ - КАЧЕСТВО ЛИДЕРА**  
**КРИСТА**  
Офисная техника GBC:  
Ламинаторы  
Термоброшюрорезки  
Переплетные машины  
Аппараты для  
уничтожения бумаг  
РАСХОДНЫЕ МАТЕРИАЛЫ  
СЕРВИСНОЕ ОБСЛУЖИВАНИЕ  
ГАРАНТИЯ НА ВСЕ ОБОРУДОВАНИЕ  
**Качество, Которое Копируют Конкуренты**  
ОФИЦИАЛЬНЫЙ ДИЛЕР GBC ФИРМА "КРИСТА"  
ВОРОНЕЖ, пр-т Революции, 33.  
Тел. (0732) 48-26-90, 48-26-03.  
Факс (0732) 48-44-81.  
КОПИРОВАЛЬНЫЙ ЦЕНТР: пл. Ленина, 2,  
библиотека им. Никитина, к. 101.

**Ковры, аудио- и видеотехника, мебель, автомобиль, доллары, рубли...**  
Надежным СТОРОЖЕМ всего этого для вас будет замок «Дракон»  
производства  
АО «Азовский завод кузнечно-прессовых автоматов».  
Универсальность (является сейфовым, гаражным, квартирным  
врезным, накладным, правым, левым), высокая секретность (более 370  
млн. вариантов профиля ключа), способность выдерживать 10 тонн  
нагрузки при взломе - гарантия сохранности вашего  
имущества и ценных бумаг!  
Наши реквизиты:  
Россия, 346740, г. Азов, Ростовская обл., Литейный проезд, 2.  
Телефоны (883-42) 3-65-84, 3-14-78, 3-07-86, 3-87-45.  
Р/с 000262902 в АИК ПСБ, МФО 246057. Телетайп 123702 «Якорь».  
К/с 800161205 РКЦ г. Азова, МФО 246024. Факс (863-42) 3-67-97.

АО ОТ торговое  
предприятие «Векс»  
имеет возможность  
реализовать мелкие  
партиями кондитерские  
надели Московской  
фабрики «Рот Фронт»  
по низким ценам:  
◆ конфеты ассорти - 3500  
руб.;  
◆ шоколад 100 г - 850 руб.;  
◆ шоколад 75 г - 630 руб.  
Тел.: 2-29-59, 2-28-12,  
2-09-11 (г. Семилуки).

**АО «Воронежснаб»**  
представляет организациям  
и частным лицам  
автомобили  
открытого  
и закрытого типа для  
перевозки грузов.  
Продает полностью -  
уборочную машину  
**КО-713 на базе  
ЗИЛ 431412.**  
Телефон 34-79-52.

**АООТ «Агропромэнерго»**  
проводит закрытую подписку на  
обыкновенные акции. Величина  
уставного капитала - 819 тыс. руб.  
Количество акций, размещаемых  
по закрытой подписке, - 60 шт.  
Номинальная стоимость  
одной акции - 100 руб.  
Продажная цена одной  
акции - 70 руб.  
В закрытой подписке имеют  
право участвовать лица  
согласно действующему  
законодательству. Заявки  
принимаются в течение 7 дней  
со дня публикации  
по адресу: г. Воронеж,  
пер. Новоросский, 6.  
Телефон 45-73-60.

**Редакция  
«Коммуна» продает  
бумагу для  
пишущих  
машин.  
Тел.: 13-70-05,  
13-24-76.**

**Информационная компания "Информсвязь-Черноземье"**  
Официальный представитель компьютерных сетей:  
**РЕЛКОМ** Самая массовая и доступная компьютерная сеть. Это самый удобный способ поиска и общения с партнерами по бизнесу, возможность самой быстрой и массовой рекламы. Обмен информацией на любые интересующие Вас темы. Подключение Вашего компьютера к этой сети превратит его в терминал телекной, факсимильной, телетайпной связи. Наш узел сети - крупнейший в Черноземье.  
**СПРИНТ** Мировой лидер в области компьютерных коммуникаций! Гарантированная доставка электронных, факсимильных, телекных сообщений! Самый высокий уровень сервиса для клиентов. Если Вы не привыкли экономить на удобстве и качестве - эта сеть для Вас!  
**ИНФОТЕЛ** Сеть с коммутацией пакетов, предоставляющая доступ к удаленным информационным и вычислительным ресурсам в режиме on-line. Электронная почта, телеконференции, передача и прием телекных, телетайпных сообщений, синхронные совещания, сетевые базы на основе центра коммуникационных услуг АДОНИС. Доступ абонентов по выделенным и по коммутируемым каналам связи. Обеспечение работы закрытых групп пользователей.  
**РОСНЕТ** Сеть передачи данных общего пользования с коммутацией пакетов. Взаимодействие со всеми существующими в России сетями. Взаимодействие с зарубежными сетями в соответствии с международными стандартами. Создание корпоративных сетей (внутригородских, областных) с возможностью выхода на глобальные сети. Предоставление пользователям интегрированных информационных и телекоммуникационных услуг.  
**ФАКСНЕТ** Факсимильная связь с Вашими партнерами в любой точке планеты в любое время.  
**Предоставление информационных услуг:**  
**ЧЭЛБИ** - постоянно действующий электронный банк по экономическому законодательству;  
**КОНСУЛЬТАНТ** - крупнейший компьютерный банк по экономическому законодательству;  
**РЕМАРТ "РКИ"** - оперативно обновляемая информационная система;  
**ОЗС** - круглосуточный доступ к уникальным базам данных;  
**КОМИНФО** - ежедневная информация по финансам, ценным бумагам, товарам;  
**ДАК** - ежедневная информация о курсах обмена валютной валюты.  
Поставка компьютеров, модемов, факсов, комплектующих.  
394000, Воронеж, пр. Революция, 35 Тел. 55-54-67, 55-09-48, 56-19-16 Факс 56-04-35

Учредители:  
редакция газеты «Коммуна»,  
Ассоциация экономического взаимо-  
действия областей Центрально-Черно-  
земного региона «Черноземье»,  
Управление Федеральной почтовой  
связи Воронежской области.  
И. о. главного редактора  
В.И. Жихарев.

Приемная редактора - 13-72-32; служба информации - 13-37-05; отдел писем и соц. проблем - 13-26-18; обозреватели - 13-28-02 (политика), 13-70-02 (экономика), 13-24-20 (культура), 13-26-18; корреспонденты - 13-27-90 (литература и искусство), 13-06-45 (право), 13-64-14 (старинные народные образования), 13-78-38 (мораль); отдел иллюстраций - 13-07-97; собственные вопросы), 13-27-88 (семья), 13-78-38 (мораль); отдел иллюстраций - 13-07-97; собственные корреспонденты: в р. п. Анна - 2-29-92, в г. Богучаре - 5-28-32, в г. Борисоглебске - 2-42-25, в г. Лиски - 2-49-03, в г. Россоши - 2-39-06, в г. Семилуки - 2-29-09.  
Отдел объявлений - 13 - 32 - 20, отдел рекламы 13 - 13 - 09.

Выходит 5 раз в неделю, 200 номеров в  
году.  
Редакция в соответствии с законо-  
дательством о печати рукописи и письма  
читателей не публикует по своему усмотре-  
нию. За содержание объявлений и рекла-  
мы редакция ответственности не несет.  
Все претензии к рекламе делаются.  
Уважаем мнения авторов, редакция не  
всегда их разделяет.

Газета распространяется в Воро-  
нежской, Белгородской, Курской,  
Липецкой, Орловской и Тамбовской  
областях.  
Время подписки номера и печати: по  
гражданскому законодательству с 19.30.  
Издательство «Информсвязь-Черноземье»  
г. Воронеж, пр. Революция, 35.  
Издатель 51100.  
Тираж 102450  
Заказ № 1019 - 94 г.

Газета зарегистрирована в Министерстве печати и информации Российской Федера-  
ции 17 декабря 1993 г. Регистр № 012249.

М 1 2 3 4 5 6  
П 1 2 3 4 5 6 7 8 9 10